

Řezání

Cutting





OBSAH • CONTENT

Řezací nástavce <i>Cutting attachments</i>	strana • page	46 - 47
Ruční řezací hořáky <i>Cutting torches</i>	strana • page	47 - 50
Řezací hubice pro ruční řezání <i>Cutting nozzles</i>	strana • page	50 - 58
Řezací stroje <i>Cutting machines</i>	strana • page	59 - 61
Strojní řezací hořáky <i>Machine cutting torches</i>	strana • page	62 - 63, 70
Řezací hubice pro strojní řezání <i>Machine cutting nozzles</i>	strana • page	64 - 69, 71 - 77

Řezací nástavec MIDGET • Cutting attachment MIDGET

Objednací číslo Article number	Rozsah Range	Délka Length	Úhel Angle	Hořlavý plyn Fuel gas	Příslušenství Accessories	Hubice Nozzle
	mm					
07 675 68	3 - 50	175	90°	AC	víceotvorový klíč multi - use spanner	MIDGET

Náhradní díly
Spare parts

Objednací číslo Article number	Výrobek Product
548 000 040 044	Těsnící kroužek nástavce Attachment seal
4 20348 0	Matice hubice Nozzle nut

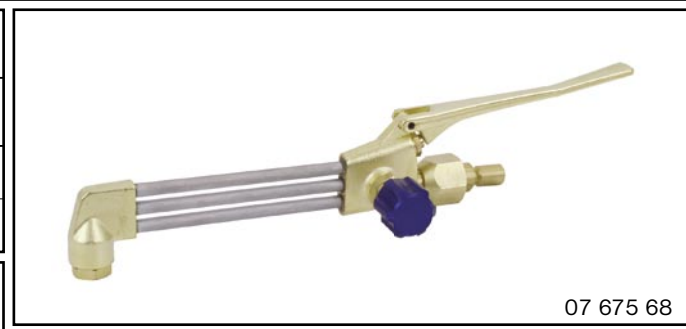

07 675 68

Řezací nástavec RN7 - kolečko • Cutting attachment - handwheel

Objednací číslo Article number	Rozsah Range	Délka Length	Úhel Angle	Hořlavý plyn Fuel gas	Příslušenství Accessories	Hubice Nozzle
	mm					
07 630 32	3 - 100	265	90°	AC	víceotvorový klíč multi - use spanner	R 70 A, 459 A
07 630 45	3 - 100	265	90°	P, PB, ZP P, PB, natural gas	víceotvorový klíč multi - use spanner	R 70 PB, 459 PB
07 677 55	3 - 100	265	90°	AC	víceotvorový klíč multi - use spanner	AC, A - SD, A - HD10
07 677 57	3 - 100	265	90°	P, PB, ZP P, PB, natural gas	víceotvorový klíč multi - use spanner	PUZ, P - SD, P - HD10

Náhradní díly
Spare parts

Objednací číslo Article number	Výrobek Product
273 100 000 008	Těsnící kroužek nástavce Attachment seal

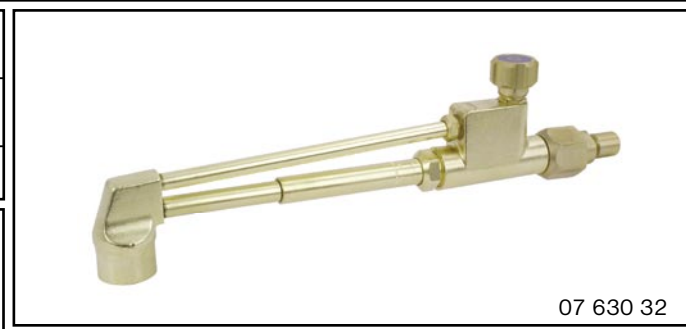

07 630 32

Řezací nástavec RN7 - páčka • Cutting attachment - lever

Objednací číslo Article number	Rozsah Range	Délka Length	Úhel Angle	Hořlavý plyn Fuel gas	Příslušenství Accessories	Hubice Nozzle
	mm					
07 630 41	3 - 100	265	90°	AC	víceotvorový klíč multi - use spanner	R 70 A, 459 A
07 630 46	3 - 100	265	90°	P, PB, ZP P, PB, natural gas	víceotvorový klíč multi - use spanner	R 70 PB, 459 PB
07 677 56	3 - 100	265	90°	AC	víceotvorový klíč multi - use spanner	AC, A - SD, A - HD10
07 677 58	3 - 100	265	90°	P, PB, ZP P, PB, natural gas	víceotvorový klíč multi - use spanner	PUZ, P - SD, P - HD10

Náhradní díly
Spare parts

Objednací číslo Article number	Výrobek Product
273 100 000 008	Těsnící kroužek nástavce Attachment seal

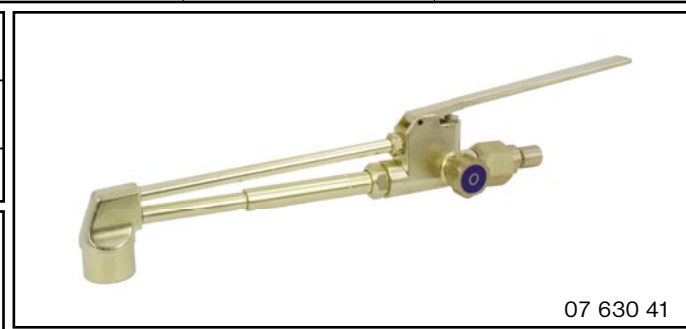

07 630 41

Řezací nástavec RNK 7 • Cutting attachment RNK 7

Objednací číslo Article number	Rozsah Range	Délka Length	Úhel Angle	Hořlavý plyn Fuel gas	Příslušenství Accessories	Hubice Nozzle
	mm					
07 630 47	3 - 50	280	0°	AC	víceotvorový klíč, hubice, kružidlo multi - use spanner, nozzle, circular rod	R 70, 459 A

Náhradní díly
Spare parts

Objednací číslo Article number	Výrobek Product
273 100 000 008	Těsnící kroužek nástavce Attachment seal
9 37266 0	Kružidlo Circular rod

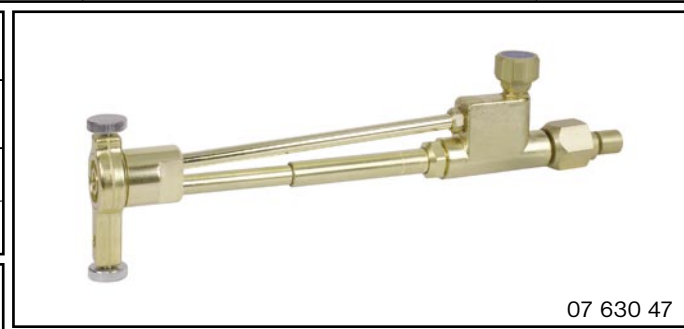

07 630 47

Řezací nástavec X 11 • Cutting attachment X 11

Objednací číslo Article number	Rozsah Range	Délka Length	Úhel Angle	Hořlavý plyn Fuel gas	Příslušenství Accessories	Hubice Nozzle
	mm					
9 55225 0	3 - 50	205	90°	AC	víceotvorový klíč, hubice, kružidlo multi - use spanner, nozzle, circular rod	HA 411

Náhradní díly
Spare parts

Objednací číslo Article number	Výrobek Product
548 904 180 790	Matice hubice Nozzle nut
548 900 402 843	Těsnící kroužek nástavce Attachment seal

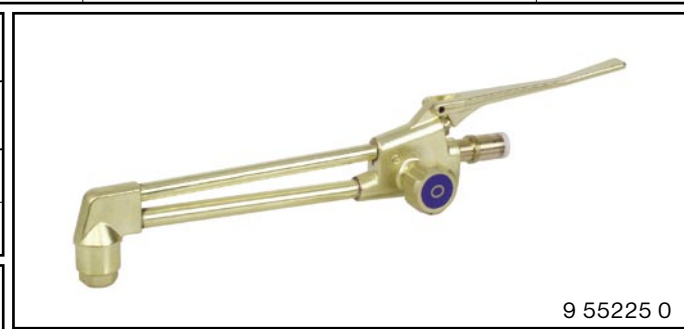

9 55225 0

Řezací hořák X 511 - G 1/4", G 3/8" LH • Cutting torch X 511 - G 1/4", G 3/8" LH

Objednací číslo Article number	Rozsah Range	Délka Length	Úhel Angle	Hořlavý plyn Fuel gas	Příslušenství Accessories	Hubice Nozzle
	mm					
07 675 21	3 - 500	470	90°	AC, P, PB, ZP AC, P, PB, natural gas	matice, BV 12, víceotv. klíč nut, BV 12, multi - use spanner	AGN, PNME, HA 317, HP 337, AFS, FGA, hlavy nýtů + šroubů AGN, PNME, HA 317, HP 337, AFS, FGA, rivets and screw heads
07 675 22	3 - 500	875	90°	AC, P, PB, ZP AC, P, PB, natural gas	matice, BV 12, víceotv. klíč nut, BV 12, multi - use spanner	AGN, PNME, HA 317, HP 337, AFS, FGA, hlavy nýtů + šroubů AGN, PNME, HA 317, HP 337, AFS, FGA, rivets and screw heads
07 675 23	3 - 500	875	75°	AC, P, PB, ZP AC, P, PB, natural gas	matice, BV 12, víceotv. klíč nut, BV 12, multi - use spanner	AGN, PNME, HA 317, HP 337, AFS, FGA, hlavy nýtů + šroubů AGN, PNME, HA 317, HP 337, AFS, FGA, rivets and screw heads
07 675 24	3 - 500	1105	90°	AC, P, PB, ZP AC, P, PB, natural gas	matice, BV 12, víceotv. klíč nut, BV 12, multi - use spanner	AGN, PNME, HA 317, HP 337, AFS, FGA, hlavy nýtů + šroubů AGN, PNME, HA 317, HP 337, AFS, FGA, rivets and screw heads
07 675 25	3 - 500	1105	75°	AC, P, PB, ZP AC, P, PB, natural gas	matice, BV 12, víceotv. klíč nut, BV 12, multi - use spanner	AGN, PNME, HA 317, HP 337, AFS, FGA, hlavy nýtů + šroubů AGN, PNME, HA 317, HP 337, AFS, FGA, rivets and screw heads

Náhradní díly
Spare parts

Objednací číslo Article number	Výrobek Product
4 18184 0	Matice hubice Nozzle nut

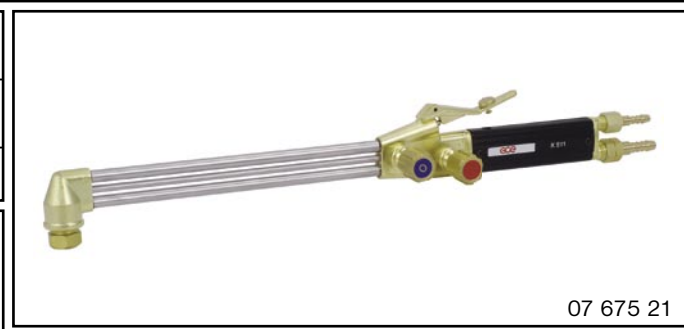

07 675 21

Řezací hořák R 8 - G 1/4", G 3/8" LH • Cutting torch R 8 - G 1/4", G 3/8" LH

Objednáací číslo Article number	Rozsah Range	Délka Length	Úhel Angle	Hořlavý plyn Fuel gas	Příslušenství Accessories	Hubice Nozzle
	mm					
07 675 75	3 - 300	510	90°	P, PB, ZP <i>P, PB, natural gas</i>	matice, BV 12, víceotvorový klíč, hubice <i>nut, BV 12, multi-use spanner, nozzle</i>	R 70 PB, 459 PB
07 675 76	3 - 300	900	90°	P, PB, ZP <i>P, PB, natural gas</i>	matice, BV 12, víceotvorový klíč, hubice <i>nut, BV 12, multi-use spanner, nozzle</i>	R 70 PB, 459 PB
07 675 71	3 - 300	510	90°	AC	matice, BV 12, víceotvorový klíč, hubice <i>nut, BV 12, multi-use spanner, nozzle</i>	R 70, 459 AC
07 675 74	3 - 300	900	90°	AC	matice, BV 12, víceotvorový klíč, hubice <i>nut, BV 12, multi-use spanner, nozzle</i>	R 70, 459 AC



Řezací hořák R 6 D - G 1/4", G 3/8" LH • Cutting torch R 6 D - G 1/4", G 3/8" LH

Objednáací číslo Article number	Rozsah Range	Délka Length	Úhel Angle	Hořlavý plyn Fuel gas	Příslušenství Accessories	Hubice Nozzle
	mm					
07 633 61	3 - 300	910	90°	AC	matice, BV 12, víceotvorový klíč, hubice <i>nut, BV 12, multi-use spanner, nozzle</i>	R 70, 459 AC



Řezací hořák RTS 2 - G 1/4", G 3/8" LH • Cutting torch RTS 2 - G 1/4", G 3/8" LH

Objednáací číslo Article number	Rozsah Range	Délka Length	Úhel Angle	Hořlavý plyn Fuel gas	Příslušenství Accessories	Hubice Nozzle
	mm					
07 675 72	50 - 400	570	90°	AC	matice, BV 12, víceotvorový klíč, hubice, vozík, výstružník <i>nut, BV 12, multi-use spanner, nozzle, carriage, reamer</i>	RTS 1, RTS 2

Náhradní díly
Spare parts

Objednáací číslo Article number	Výrobek Product
9 37119 1	Výstružník Reamer

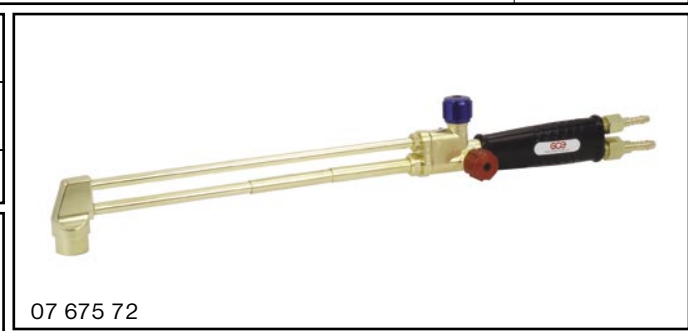

Řezací hořák RT 4 - G 1/4", G 3/8" LH • Cutting torch RT 4 - G 1/4", G 3/8" LH

Objednací číslo Article number	Rozsah Range	Délka Length	Úhel Angle	Hořlavý plyn Fuel gas	Příslušenství Accessories	Hubice Nozzle
	mm					
07 675 77	100 - 500	680	90°	AC	matice, BV 12, víceotv. klíč + OK 19 - 24, hubice, vozík, výstružník nut, BV 12, multi - use spanner + OK 19 - 24, nozzle, carriage, reamer	RT 3, RT 4

Náhradní díly
Spare parts

Objednací číslo
Article number

Výrobek
Product

5 86458 0 Matice hubice
Nozzle nut

9 37119 1 Výstružník
Reamer



Řezací hořák X 501 HR - G 3/8", G 3/8" LH • Cutting torch X 501 HR - G 3/8", G 3/8" LH

Objednací číslo Article number	Rozsah Range	Délka Length	Úhel Angle	Hořlavý plyn Fuel gas	Příslušenství Accessories	Hubice Nozzle
	mm					
07 677 34	2 - 300	800	75°	P, PB, ZP P, PB, natural gas	matice, BV 12, víceotvorový klíč, hubice nut, BV 12, multi - use spanner, nozzle	NFF, NX
07 677 96	2 - 300	520	90°	P, PB, ZP P, PB, natural gas	matice, BV 12, víceotvorový klíč, hubice nut, BV 12, multi - use spanner, nozzle	NFF, NX

Náhradní díly
Spare parts

Objednací číslo
Article number

Výrobek
Product

4 20154 0 Matice hubice
Nozzle nut

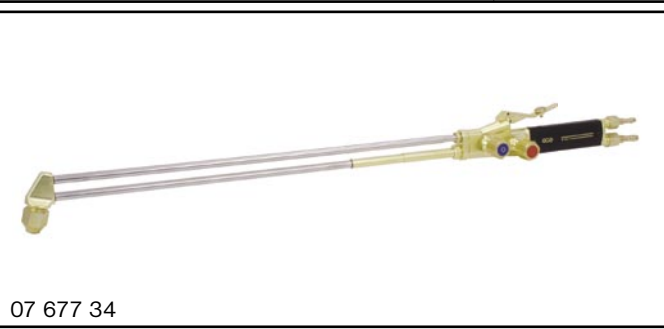

Řezací hořák X 501 - G 1/4", G 3/8" LH • Cutting torch X 501 - G 1/4", G 3/8" LH

Objednací číslo Article number	Rozsah Range	Délka Length	Úhel Angle	Hořlavý plyn Fuel gas	Příslušenství Accessories	Hubice Nozzle
	mm					
07 677 36	3 - 300	520	85°	AC	matice, BV 12, víceotvorový klíč, hubice nut, BV 12, multi - use spanner, nozzle	AC, A - SD, A - HD10
07 677 37	3 - 300	520	85°	P, PB, ZP P, PB, natural gas	matice, BV 12, víceotvorový klíč, hubice nut, BV 12, multi - use spanner, nozzle	PUZ, P - SD, P - HD10

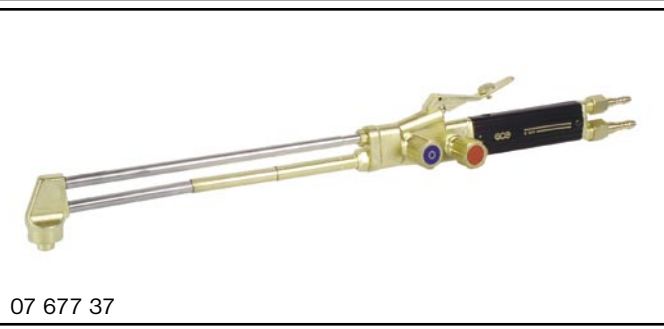

Řezací hořák HARRA - G 1/4", G 3/8" LH • Cutting torch HARRA - G 1/4", G 3/8" LH

Objednací číslo Article number	Rozsah Range	Délka Length	Úhel Angle	Hořlavý plyn Fuel gas	Příslušenství Accessories	Hubice Nozzle
	mm					
07 679 11	2 - 300	435	90°	P, PB, ZP <i>P, PB, natural gas</i>	matice, BV 12, víceotvorový klíč <i>nut, BV 12, multi-use spanner</i>	NFF, NX
07 679 12	2 - 300	1070	90°	P, PB, ZP <i>P, PB, natural gas</i>	matice, BV 12, víceotvorový klíč <i>nut, BV 12, multi-use spanner</i>	NFF, NX
07 679 08	5 - 300	435	90°	AC	matice, BV 12, víceotvorový klíč <i>nut, BV 12, multi-use spanner</i>	AC, A
07 679 09	5 - 300	1070	90°	AC	matice, BV 12, víceotvorový klíč <i>nut, BV 12, multi-use spanner</i>	AC, A
07 679 24	2 - 300	1070	75°	P, PB, ZP <i>P, PB, natural gas</i>	matice, BV 12, víceotvorový klíč <i>nut, BV 12, multi-use spanner</i>	NFF, NX

Náhradní díly
Spare parts

Objednací číslo Article number	Výrobek Product
4 22653 0	Matice hubice <i>Nozzle nut</i>

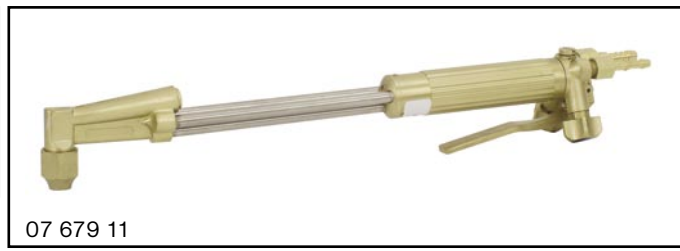

Řezací hořák NM 250 - G 3/8", G 3/8" LH • Cutting torch NM 250 - G 3/8", G 3/8" LH

Objednací číslo Article number	Rozsah Range	Délka Length	Úhel Angle	Hořlavý plyn Fuel gas	Příslušenství Accessories	Hubice Nozzle
	mm					
07 677 27	3 - 500	480	90°	AC, P, PB, ZP <i>AC, P, PB, natural gas</i>	matice, BV 12 <i>nut, BV 12</i>	AGN, PNME, HA 317, HP 337, AFS, FGA, hlavy nýtů + šroubů <i>AGN, PNME, HA 317, HP 337, AFS, FGA, rivets and screw heads</i>
07 679 10	3 - 500	930	75°	AC, P, PB, ZP <i>AC, P, PB, natural gas</i>	matice, BV 12 <i>nut, BV 12</i>	AGN, PNME, HA 317, HP 337, AFS, FGA, hlavy nýtů + šroubů <i>AGN, PNME, HA 317, HP 337, AFS, FGA, rivets and screw heads</i>

Náhradní díly
Spare parts

Objednací číslo Article number	Výrobek Product
548 901 256 958	Matice hubice <i>Nozzle nut</i>



Mezikruhová řezací a nahřívací hubice R 70 - ACETYLEN • Cutting and heating nozzle annular R 70 - ACETYLENE

Řezací hubice Cutting nozzle					
Objednací číslo Article number	Rozsah Range	Tlak O ₂ Pressure O ₂	Tlak plynu Gas pressure	Spotřeba O ₂ Consumption O ₂	Spotřeba plynu Gas consumption
	mm	bar	bar	m ³ /h	m ³ /h
9 37618 0	3 - 10	2,0 - 3,0	0,2 - 1,0	1,580 - 2,130	0,560 - 0,750
9 37619 0	10 - 25	2,5 - 4,0	0,2 - 1,0	2,760 - 4,000	0,660 - 0,940
9 37620 0	25 - 50	3,5 - 5,0	0,2 - 1,0	5,010 - 6,800	0,840 - 1,120
9 37621 0	50 - 100	4,5 - 6,0	0,2 - 1,0	8,260 - 10,710	1,030 - 1,310
9 37622 0	100 - 200	5,5 - 7,5	0,3 - 1,0	13,710 - 18,410	1,220 - 1,590
9 37623 0	200 - 300	7,0 - 9,0	0,3 - 1,0	22,650 - 29,060	1,500 - 1,870

Nahřívací hubice
Heating nozzle

Objednací číslo Article number	Řezací hubice Cutting nozzle
9 37571 0	9 37618 0
	9 37619 0
9 37572 0	9 37620 0
	9 37621 0
9 37573 0	9 37622 0
	9 37623 0



Mezikruhová řezací a nahřívací hubice R 70 - PROPAN - BUTAN • Cutting and heating nozzle annular R 70 - PROPANE BUTANE

Řezací hubice Cutting nozzle					
Objednací číslo Article number	Rozsah Range	Tlak O ₂ Pressure O ₂	Tlak plynu Gas pressure	Spotřeba O ₂ Consumption O ₂	Spotřeba plynu Gas consumption
	mm	bar	bar	m ³ /h	m ³ /h
9 37618 0	3 - 10	2,0 - 3,0	0,1 - 1,0	1,800 - 2,420	0,220 - 0,300
9 37619 0	10 - 25	2,5 - 4,0	0,1 - 1,0	3,010 - 4,360	0,260 - 0,370
9 37620 0	25 - 50	3,5 - 5,0	0,1 - 1,0	5,340 - 7,240	0,330 - 0,440
9 37621 0	50 - 100	4,5 - 6,0	0,1 - 1,0	8,660 - 11,220	0,410 - 0,520
9 37622 0	100 - 200	5,5 - 7,5	0,1 - 1,0	14,180 - 19,000	0,480 - 0,630
9 37623 0	200 - 300	7,0 - 9,0	0,1 - 1,0	23,240 - 29,800	0,590 - 0,740

Nahřívací hubice Heating nozzle	
Objednací číslo Article number	Řezací hubice Cutting nozzle
9 37768 0	9 37618 0
	9 37619 0
9 37770 0	9 37620 0
	9 37621 0
9 37769 0	9 37622 0
	9 37623 0



9 37618 0



9 37769 0

Drážkovaná řezací a nahřívací hubice 459 - ACETYLEN • Grooved cutting and heating nozzle 459 - ACETYLENE

Řezací hubice Cutting nozzle					
Objednací číslo Article number	Rozsah Range	Tlak O ₂ Pressure O ₂	Tlak plynu Gas pressure	Spotřeba O ₂ Consumption O ₂	Spotřeba plynu Gas consumption
	mm	bar	bar	m ³ /h	m ³ /h
9 37863 0	3 - 8	4,0	0,1 - 1,0	1,800	0,884
9 37864 0	5 - 15	4,0	0,1 - 1,0	2,462	0,884
9 37865 0	15 - 30	4,0	0,1 - 1,0	4,047	0,884
9 37866 0	30 - 60	4,0	0,1 - 1,0	6,202	0,884
9 37867 0	60 - 100	5,0	0,1 - 1,0	10,715	1,059
9 37868 0	100 - 200	7,5	0,1 - 1,0	17,460	1,500
9 37869 0	200 - 300	9,0	0,1 - 1,0	33,374	1,767

Nahřívací hubice Heating nozzle	
Objednací číslo Article number	Řezací hubice Cutting nozzle
9 37874 0	9 37863 0
	9 37864 0
	9 37865 0
	9 37866 0
	9 37867 0
9 37875 0	9 37868 0
	9 37869 0



9 37867 0



9 37875 0

Dražkovaná řezací a nahřívací hubice 459 - P, PB, ZEMNÍ PLYN • Grooved cutting and heating nozzle 459 - P, PB, NATURAL GAS

Řezací hubice Cutting nozzle					
Objednací číslo Article number	Rozsah Range	Tlak O ₂ Pressure O ₂	Tlak plynu Gas pressure	Spotřeba O ₂ Consumption O ₂	Spotřeba plynu P / PB / ZP Gas consumption P / PB / natural gas
	mm	bar	bar	m ³ /h	m ³ /h
9 37856 0	3 - 8	4,0	0,2 - 1,0	2,136	0,423 / 0,370 / 0,926
9 37857 0	5 - 15	4,0	0,2 - 1,0	2,971	0,423 / 0,370 / 0,926
9 37858 0	15 - 30	4,0	0,2 - 1,0	4,556	0,423 / 0,370 / 0,926
9 37859 0	30 - 60	4,0	0,2 - 1,0	6,711	0,423 / 0,370 / 0,926
9 37860 0	60 - 100	5,0	0,2 - 1,0	11,328	0,508 / 0,444 / 1,110
9 37861 0	100 - 200	7,5	0,2 - 1,0	18,328	0,719 / 0,629 / 1,574
9 37862 0	200 - 300	9,0	0,2 - 1,0	34,392	0,846 / 0,740 / 1,851

Nahřívací hubice Heating nozzle	
Objednací číslo Article number	Řezací hubice Cutting nozzle
9 37876 0	9 37856 0
	9 37857 0
	9 37858 0
	9 37859 0
	9 37860 0
9 37877 0	9 37861 0
	9 37862 0



9 37861 0



9 37877 0

Řezací hubice AGN COOLEX - ACETYLEN • Cutting nozzle AGN COOLEX - ACETYLENE

Objednací číslo Article number	Rozsah Range	Tlak O ₂ Pressure O ₂	Tlak plynu Gas pressure	Spotřeba O ₂ Consumption O ₂	Spotřeba plynu Gas consumption
	mm	bar	bar	m ³ /h	m ³ /h
07 686 91	3 - 10	2,5 - 3,5	0,3	1,250 - 1,650	0,300
07 686 92	10 - 25	3,0 - 4,0	0,3	2,120 - 3,200	0,400
07 686 93	25 - 40	3,5 - 4,5	0,3	3,200 - 4,450	0,450
07 686 94	40 - 60	4,5 - 5,0	0,3	4,500 - 5,500	0,500
07 686 95	60 - 150	4,5 - 5,5	0,3	8,400 - 9,800	0,600



07 686 91

Řezací hubice PNME COOLEX - PROPAN, PROPAN - BUTAN, ZEMNÍ PLYN • Cutting nozzle PNME COOLEX - P, PB, NATURAL GAS

Objednací číslo Article number	Rozsah Range	Tlak O ₂ Pressure O ₂	Tlak plynu Gas pressure	Spotřeba O ₂ Consumption O ₂	Spotřeba plynu Gas consumption
	mm	bar	bar	m ³ /h	m ³ /h
07 686 52	3 - 10	2,0	0,3	2,100	0,300
07 686 53	10 - 25	3,0	0,3	3,200	0,400
07 686 96	25 - 40	3,0	0,3	5,200	0,600
07 686 97	40 - 60	3,5	0,3	7,400	0,800
07 686 54	60 - 150	3,5	0,3	13,600	1,000



07 686 54

Šrotovací řezací hubice HA 317 COOLEX - ACETYLEN • Scrap cutting nozzle HA 317 COOLEX - ACETYLENE

Objednací číslo Article number	Rozsah Range	Tlak O ₂ Pressure O ₂	Tlak plynu Gas pressure	Spotřeba O ₂ Consumption O ₂	Spotřeba plynu Gas consumption
	mm	bar	bar	m ³ /h	m ³ /h
07 685 60	0 - 50	1,0 - 3,0	0,3 - 0,8	3,200 - 6,300	0,740 - 1,050
07 685 61	50 - 100	2,0 - 5,0	0,3 - 0,8	6,400 - 12,400	1,050
07 685 62	100 - 200	4,0 - 7,5	0,5 - 0,8	14,500 - 23,000	1,050 - 1,300
07 685 63	200 - 300	4,0 - 7,5	0,5 - 0,8	24,000 - 35,700	1,330
07 685 64	300 - 500	6,0 - 8,5	0,8	39,600 - 53,300	2,850 - 3,000



Šrotovací řezací hubice HP 337 COOLEX - P, PB, ZEMNÍ PLYN • Scrap cutting nozzle HP 337 COOLEX - P, PB, NATURAL GAS

Objednací číslo Article number	Rozsah Range	Tlak O ₂ Pressure O ₂	Tlak plynu Gas pressure	Spotřeba O ₂ Consumption O ₂	Spotřeba plynu Gas consumption
	mm	bar	bar	m ³ /h	m ³ /h
07 686 81	0 - 50	4,0	0,1	9,500	0,900
07 686 82	50 - 100	5,0	0,1	15,000	1,250
07 686 83	100 - 200	7,0	0,1	31,400	1,600
07 686 84	200 - 300	8,0	0,1	49,200	2,300
07 686 85	300 - 500	12,0	0,1	84,000	3,000



Řezací hubice HA 411 - ACETYLEN • Cutting nozzle HA 411 - ACETYLENE

Objednací číslo Article number	Rozsah Range	Tlak O ₂ Pressure O ₂	Tlak plynu Gas pressure	Spotřeba O ₂ Consumption O ₂	Spotřeba plynu Gas consumption
	mm	bar	bar	m ³ /h	m ³ /h
07 688 27	3 - 8	1,5 - 2,0	0,1 - 0,8	0,5 - 0,6	0,1 - 0,2
07 688 28	8 - 20	3,0 - 4,0	0,1 - 0,8	1,6 - 2,0	0,3
07 688 29	20 - 50	4,0 - 4,5	0,1 - 0,8	3,8 - 4,2	0,3



Řezací hubice AFS COOLEX - ETYLEN, MAPP, TETREN, APACHI • Cutting nozzle AFS COOLEX - ETHYLEN, MAPP, TETREN, APACHI

Objednací číslo Article number	Rozsah Range	Tlak O ₂ Pressure O ₂	Tlak plynu Gas pressure	Spotřeba O ₂ Consumption O ₂	Spotřeba plynu Gas consumption
	mm	bar	bar	m ³ /h	m ³ /h
07 690 44	5 - 12	2,0 - 2,8	0,15 - 0,40	2,000 - 4,000	0,350
07 690 45	12 - 25	2,5 - 3,0	0,15 - 0,40	4,000 - 5,000	0,450
07 690 46	25 - 40	2,5 - 3,0	0,15 - 0,55	5,000 - 6,700	0,500
07 690 47	40 - 60	2,8 - 3,5	0,15 - 0,55	6,700 - 8,300	0,500
07 690 48	60 - 80	2,8 - 3,5	0,15 - 0,70	8,600 - 10,000	0,500
07 690 49	80 - 150	2,8 - 4,0	0,15 - 0,70	12,100 - 12,700	0,500
07 690 50	150 - 200	2,8 - 4,0	0,15 - 0,70	14,700 - 19,500	0,500
07 690 51	200 - 250	2,8 - 4,8	0,40 - 0,70	19,800 - 24,800	0,540
07 690 52	250 - 300	2,8 - 4,8	0,40 - 1,00	25,800 - 34,400	0,600
07 690 53	300 - 350	2,8 - 5,5	0,70 - 1,00	31,800 - 45,200	0,750



Drážkovací hubice FGA COOLEX - ACETYLEN • Gauging nozzle FGA COOLEX - ACETYLENE

Objednací číslo Article number	Rozsah šířka (A) Range width (A)	Rozsah hloubka (B) Range depth (B)	Tlak O ₂ Pressure O ₂	Tlak plynu Gas pressure	Spotřeba O ₂ Consumption O ₂	Spotřeba plynu Gas consumption
	mm	mm	bar	bar	m ³ /h	m ³ /h
07 686 98	6 - 8	3 - 9	4,0 - 5,0	0,6	4,000 - 4,700	1,100
07 686 61	8 - 11	6 - 11	5,0 - 6,0	0,7	6,300 - 7,300	1,300
07 686 99	9 - 12	9 - 12	6,0 - 8,0	0,8	9,300 - 10,900	1,500

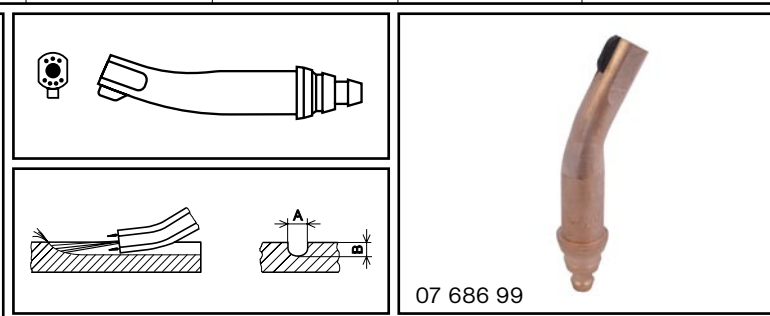

Hubice na řezání hlav nýtů a šroubů - ACETYLEN • Nozzle for cutting rivets and screw heads - ACETYLENE

Objednací číslo Article number	Rozsah Range	Tlak O ₂ Pressure O ₂	Tlak plynu Gas pressure	Spotřeba O ₂ Consumption O ₂	Spotřeba plynu Gas consumption
	mm	bar	bar	m ³ /h	m ³ /h
07 690 54	-	3,0	0,5 - 1,0	-	-

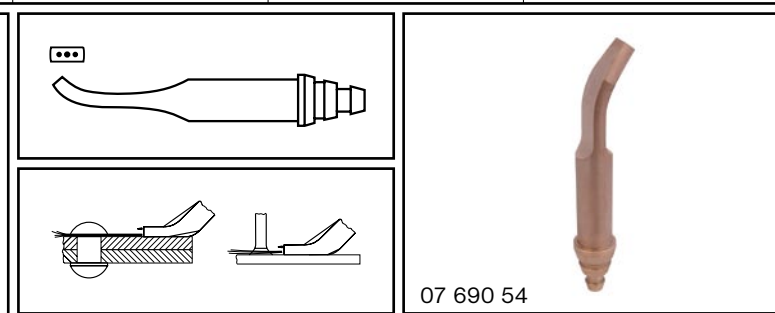

Šrotovací řezací hubice NFF - PROPAN, PROPAN - BUTAN, ZEMNÍ PLYN • Scrap cutting nozzle NFF - P, PB, NATURAL GAS

Objednací číslo Article number	Rozsah Range	Tlak O ₂ Pressure O ₂	Tlak plynu Gas pressure	Spotřeba O ₂ Consumption O ₂	Spotřeba plynu Gas consumption
	mm	bar	bar	m ³ /h	m ³ /h
07 692 01	15 - 25	2,5 - 3,5	0,5 - 1,0	3,500 - 4,500	0,400
07 692 02	25 - 50	3,0 - 4,0	0,5 - 1,0	4,000 - 4,800	0,400
07 692 03	50 - 75	3,0 - 4,5	0,5 - 1,0	5,000 - 6,500	0,400
07 692 04	75 - 150	3,5 - 5,5	0,5 - 1,0	6,500 - 9,500	0,500
07 692 05	150 - 200	4,5 - 5,5	0,5 - 1,0	10,000 - 14,000	0,500
07 692 06	200 - 300	5,0 - 6,5	0,5 - 1,0	15,000 - 19,000	0,700



Řezací hubice NX - PROPAN, PROPAN - BUTAN, ZEMNÍ PLYN • Cutting nozzle NX - PROPANE, PROPANE - BUTANE, NATURAL GAS

Objednací číslo Article number	Rozsah Range	Tlak O ₂ Pressure O ₂	Tlak plynu Gas pressure	Spotřeba O ₂ Consumption O ₂	Spotřeba plynu Gas consumption
	mm	bar	bar	m ³ /h	m ³ /h
07 692 07	2 - 5	1,0 - 2,0	0,5 - 1,0	1,500 - 2,000	0,200
07 692 08	5 - 10	1,5 - 1,0	0,5 - 1,0	2,000 - 3,000	0,300
07 692 09	10 - 15	2,0 - 3,0	0,5 - 1,0	3,000 - 3,500	0,300
07 692 10	15 - 25	2,5 - 3,5	0,5 - 1,0	3,500 - 4,500	0,400
07 692 11	25 - 50	3,5 - 4,0	0,5 - 1,0	4,000 - 4,800	0,400
07 692 12	50 - 75	3,0 - 4,5	0,5 - 1,0	5,000 - 6,500	0,400
07 692 13	75 - 150	3,5 - 5,5	0,5 - 1,0	6,500 - 9,500	0,500
07 692 14	150 - 200	4,5 - 5,5	0,5 - 1,0	10,000 - 14,000	0,600
07 692 15	200 - 300	5,5 - 6,5	0,5 - 1,0	15,000 - 19,000	0,700



Řezací hubice AC - ACETYLEN • Cutting nozzle AC - ACETYLENE

Objednací číslo Article number	Rozsah Range	Tlak O ₂ Pressure O ₂	Tlak plynu Gas pressure	Spotřeba O ₂ Consumption O ₂	Spotřeba plynu Gas consumption
	mm	bar	bar	m ³ /h	m ³ /h
07 692 50	5 - 10	1,0 - 2,0	0,5 - 1,0	1,500 - 2,000	0,300
07 692 51	10 - 15	1,5 - 2,5	0,5 - 1,0	2,700 - 3,200	0,300
07 692 52	15 - 25	2,0 - 3,5	0,5 - 1,0	2,700 - 3,200	0,350
07 692 53	25 - 50	3,0 - 4,5	0,5 - 1,0	4,500 - 5,000	0,350
07 692 54	50 - 100	3,0 - 4,5	0,5 - 1,0	8,600 - 10,000	0,400
07 692 55	100 - 175	3,5 - 5,5	0,5 - 1,0	9,500 - 14,000	0,400
07 692 56	175 - 250	4,5 - 6,0	0,5 - 1,0	12,000 - 16,000	0,850
07 692 57	250 - 300	4,5 - 6,0	0,5 - 1,0	25,000 - 31,000	0,850



Řezací hubice A - ACETYLEN • Cutting nozzle A - ACETYLENE

Objednací číslo Article number	Rozsah Range	Tlak O ₂ Pressure O ₂	Tlak plynu Gas pressure	Spotřeba O ₂ Consumption O ₂	Spotřeba plynu Gas consumption
	mm	bar	bar	m ³ /h	m ³ /h
07 694 46	5 - 10	1,0 - 2,0	0,5 - 1,0	1,500 - 2,000	0,300
07 694 47	10 - 15	1,5 - 2,5	0,5 - 1,0	2,700 - 3,000	0,300
07 694 48	15 - 25	2,0 - 3,5	0,5 - 1,0	2,800 - 3,200	0,350
07 694 49	25 - 50	3,0 - 4,5	0,5 - 1,0	4,500 - 6,000	0,350
07 694 50	50 - 100	3,0 - 4,5	0,5 - 1,0	8,500 - 10,100	0,400
07 694 51	100 - 175	3,5 - 5,5	0,5 - 1,0	9,500 - 14,000	0,400
07 694 52	175 - 250	4,5 - 6,0	0,5 - 1,0	12,000 - 16,000	0,850
07 694 53	250 - 300	4,5 - 6,0	0,5 - 1,0	25,000 - 31,000	0,850



Řezací a nahřívací hubice RTS 1, RTS 2 - ACETYLEN • Cutting and heating nozzle RTS 1, RTS 2 - ACETYLENE

Řezací hubice Cutting nozzle					
Objednací číslo Article number	Rozsah Range	Tlak O ₂ Pressure O ₂	Tlak plynu Gas pressure	Spotřeba O ₂ Consumption O ₂	Spotřeba plynu Gas consumption
	mm	bar	bar	m ³ /h	m ³ /h
9 37378 0	50 - 100	4,0 - 6,0	0,2 - 1,0	8,320 - 12,000	1,140 - 1,590
9 37379 0	100 - 200	6,0 - 8,0	0,2 - 1,0	15,140 - 19,920	1,590 - 2,050
9 37380 0	200 - 300	8,0 - 10,0	0,3 - 1,0	24,460 - 30,500	2,050 - 2,510
9 37381 0	300 - 400	10,0 - 12,0	0,3 - 1,0	36,600 - 44,050	2,510 - 2,960

Nahřívací hubice Heating nozzle	
Objednací číslo Article number	Řezací hubice Cutting nozzle
9 37382 0	9 37378 0 9 37379 0
9 37383 0	9 37380 0 9 37381 0



9 37381 0



9 37382 0

Řezací a nahřívací hubice RT 3, RT 4 - ACETYLEN • Cutting and heating nozzle RT 3, RT 4 - ACETYLENE

Řezací hubice Cutting nozzle					
Objednací číslo Article number	Rozsah Range	Tlak O ₂ Pressure O ₂	Tlak plynu Gas pressure	Spotřeba O ₂ Consumption O ₂	Spotřeba plynu Gas consumption
	mm	bar	bar	m ³ /h	m ³ /h
9 37601 0	100 - 200	6,0 - 8,0	0,2 - 1,0	15,160 - 19,940	1,590 - 2,050
9 37602 0	200 - 300	8,0 - 10,5	0,2 - 1,0	22,750 - 29,750	2,050 - 2,620
9 37603 0	300 - 400	10,5 - 13,0	0,3 - 1,0	33,610 - 41,720	2,620 - 3,180
9 37604 0	400 - 500	13,0 - 16,0	0,3 - 1,0	46,710 - 57,890	3,180 - 3,870

Nahřívací hubice Heating nozzle	
Objednací číslo Article number	Řezací hubice Cutting nozzle
9 37643 0	9 37601 0 9 37602 0
9 37644 0	9 37603 0 9 37604 0



9 37603 0



9 37643 0

Řezací hubice MIDGET - ACETYLEN • Cutting nozzle MIDGET - ACETYLENE

Objednací číslo Article number	Rozsah Range	Tlak O ₂ Pressure O ₂	Tlak plynu Gas pressure	Spotřeba O ₂ Consumption O ₂	Spotřeba plynu Gas consumption
	mm	bar	bar	m ³ /h	m ³ /h
07 686 74	3 - 6	2,0	0,3	0,710	0,230
07 686 75	6 - 20	2,0	0,3	1,410	0,230
07 686 76	20 - 50	3,0 - 3,8	0,3	3,400 - 4,500	0,230 - 0,280



07 686 76

Řezací hubice RNL 4 - ACETYLEN • Cutting nozzle RNL 4 - ACETYLENE

Objednací číslo Article number	Rozsah Range	Tlak O ₂ Pressure O ₂	Tlak plynu Gas pressure	Spotřeba O ₂ Consumption O ₂	Spotřeba plynu Gas consumption
	mm	bar	bar	m ³ /h	m ³ /h
548 904 528 141	1 - 4	1,0 - 2,0	0,5 - 1,0	0,710 - 1,060	0,100 - 0,170
548 904 528 142	4 - 10	2,0 - 3,0	0,5 - 1,0	1,550 - 2,000	0,170 - 0,230
548 904 528 143	10 - 25	3,0 - 4,0	0,5 - 1,0	2,640 - 3,290	0,230 - 0,280



548 904 528 143

Drážkovací řezací a nahřívací hubice DH 31 - ACETYLEN • Gauging and heating nozzle DH 31 - ACETYLENE

Řezací hubice
Cutting nozzle

Objednací číslo Article number	Rozsah Range	Tlak O ₂ Pressure O ₂	Tlak plynu Gas pressure	Spotřeba O ₂ Consumption O ₂	Spotřeba plynu Gas consumption
	mm	bar	bar	m ³ /h	m ³ /h
9 37626 0	4 - 6	3,0 - 4,0	0,2 - 1,0	2,610 - 3,280	0,910 - 1,140
9 37627 0	7 - 10	4,5 - 6,0	0,2 - 1,0	5,820 - 7,480	1,250 - 1,590
9 37628 0	10 - 14	6,0 - 8,0	0,2 - 1,0	10,100 - 13,140	1,590 - 2,050

Nahřívací hubice
Heating nozzle

Objednací číslo Article number	Řezací hubice Cutting nozzle
9 37629 0	9 37626 0
9 37630 0	9 37627 0
9 37631 0	9 37628 0



9 37628 0



9 37631 0

Přenosný řezací stroj RS OM A - hubice 459, RS • Portable cutting machine RS OM A - nozzles 459, RS

Objednací číslo Article number	Typ Type	Hlavní technické údaje Specification		
548 900 061 113	Přenosný kyslíkový řezací stroj RS OM A - acetylen <i>Portable oxygen cutting machine RS OM A - acetylene</i>	Tloušťka řezaného materiálu <i>Cut material thickness</i>	mm	3 - 150
548 999 061 113	Přenosný kyslíkový řezací stroj RS OM A - P, PB <i>Portable oxygen cutting machine RS OM A - P, PB</i>	Vstupní napětí <i>Input voltage</i>	V	24
Náhradní díly <i>Spare parts</i>		Celkový příkon <i>Input power</i>	W	50
		Výška <i>Height</i>	mm	300
Objednací číslo <i>Article number</i>		Šířka <i>Width</i>	mm	300
		Délka <i>Length</i>	mm	460
548 009 353 300	Řezací hořák - acetylen <i>Cutting torch - acetylene</i>	Příčný posun suportu <i>Transverse travel length along the guiding rail</i>	mm	170
548 999 353 300	Řezací hořák - propan, propan - butan, zemní plyn <i>Cutting torch - propane, propane - butane, natural gas</i>	Hmotnost stroje bez kružidla a příslušenství <i>Weight without the circular cutting attachment and accessories</i>	kg	9,200
548 009 353 362	Rychlouzávěr <i>Quick shut - off valve</i>	Hmotnost stroje kompletní <i>Weight fully accessorized</i>	kg	15,700
548 009 370 201	Hadice - řezací kyslík <i>Hose - cutting oxygen</i>			
548 009 370 211	Hadice - nahřívací kyslík <i>Hose - preheating oxygen</i>			
548 009 370 221	Hadice - acetylen <i>Hose - acetylene</i>			
548 999 937 022	Hadice - propan, propan - butan, zemní plyn <i>Hose - propane, propane - butane, natural gas</i>			
506 47 06	Matice hubice <i>Nozzle nut</i>			
362 112 000 1613	Transformátor <i>Converter</i>			

Vybavení • Accessories:

- sada hubic
- náhradní díly a příslušenství (sada klíčů a čistící drátky)
- transformátor 220V / 24V
- kružidlo
- set of nozzles
- spare parts and accessories (set of spanners and cleaning needles)
- transformer 220V / 24V
- circular rod

Použití • Use:

- řezání nízkouhlikové oceli o síle 3 - 150 mm
- řezání vyžadující vyšší kvalitu, než které je možné dosáhnout řezáním ručním
- pracovní prostředí, kde se nevyplácí přenosný nebo stabilní řezací stroj pro trvalý provoz
- cutting of low carbon steel of thickness 3 - 150 mm
- better cutting performance to compare with manual cutting torch
- suitable for all applications where portable cutting machines or fixed - mounted machines are not cost - effective

548 900 061 113

Přenosný řezací stroj RS 131 - hubice 459, RS • Portable cutting machine RS 131 - nozzles 459, RS

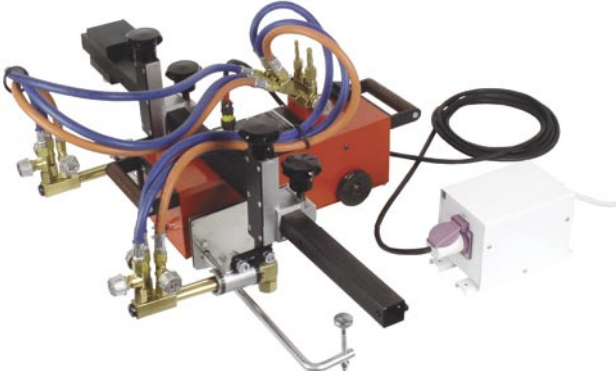
Objednávací číslo Article number	Typ Type	Hlavní technické údaje Specification	
548 900 061 108	Přenosný kyslíkový řezací stroj RS 131 - acetylen <i>Portable oxygen cutting machine RS 131 - acetylene</i>	Tloušťka řezaného materiálu 1 hořákem <i>Material thickness when cut with a single torch</i>	mm 3 - 300
548 999 061 108	Přenosný kyslíkový řezací stroj RS 131 - P, PB <i>Portable oxygen cutting machine RS 131 - P, PB</i>	Tloušťka řezaného materiálu 2 hořáky <i>Material thickness when cut with two torches</i>	mm 3 - 100
548 999 961 108	Přenosný kyslíkový řezací stroj RS 131 - AC - 1 řezák <i>Portable oxygen cutting machine RS 131 - AC - 1 cutting torch</i>	Rozsah řezných rychlostí <i>Range of cutting speeds</i>	mm/min 100 - 1200
Náhradní díly <i>Spare parts</i>		Pracovní délka s dodanou pojezděcí dráhou <i>Working length with the guiding rail as - delivered</i>	mm 2000
Objednávací číslo Article number	Výrobek Product	Šířka řezaných pásů <i>Width of the cut stripes</i>	mm 50 - 900
548 009 377 050	Hadice - acetylen <i>Hose - acetylene</i>	Průměr řezaných kruhů <i>Diameter of the cut circles</i>	mm 60 - 2500
548 999 131 705	Hadice - propan, propan - butan, zemní plyn <i>Hose - propane, propane - butane, natural gas</i>	Vstupní napětí <i>Input voltage</i>	V 24
548 009 377 060	Hadice - kyslík <i>Hose - oxygen</i>	Příkon maximální <i>Maximum input power</i>	W 30
548 009 672 270	Řezací hořák - acetylen <i>Cutting torch - acetylene</i>	Tlak kyslíku maximální <i>Maximum oxygen pressure</i>	bar 9,0
548 999 672 270	Řezací hořák - propan, propan - butan, zemní plyn <i>Cutting torch - propane, propane - butane, natural gas</i>	Tlak acetylenu <i>Acetylene pressure</i>	bar 0,2 - 1,0
548 009 672 300	Dráha <i>Rails</i>	Hmotnost stroje <i>Net weight of the machine</i>	kg 19,000
548 009 377 070	Ventilek - plyn <i>Shut - off valve - gas</i>	Hmotnost stroje s příslušenstvím <i>Accessorized weight of the machine</i>	kg 54,000
548 009 377 080	Ventilek - kyslík <i>Shut - off valve - oxygen</i>		
506 47 06	Matice hubice <i>Nozzle nut</i>		
362 112 000 1613	Transformátor <i>Converter</i>		
Vybavení • Accessories: <ul style="list-style-type: none"> - sada hubic - náhradní díly a příslušenství (pojezděcí dráha 2 m, kružidlo, rozvod plynu s uzavíracími ventily, suport, rameno a závaží) - transformátor 220V / 24V - set of nozzles - spare parts and accessories (rails 2 m, circular rod, gas manifold with shut - off valves, support, arm, weight) - transformer 220V / 24V 			
Použití • Use: <ul style="list-style-type: none"> - řezání nízkouhlikové a nízkolegované oceli - přímé a tvarové řezy - řezání pásů šířky 50 - 900 mm - kruhové řezy o průměru 60 - 2500 mm - řezání úkosu tvaru V, X a Y - cutting of low carbon and low alloyed steel - straight and shaped cuts - stripe cuts 50 - 900 mm wide - circular cuts diameter from 60 - 2500 mm - V, X and Y shaped bevels 			
		548 900 061 108	

Přenosný řezací stroj IMP - hubice A - MD, A 300 L, K 50 PUZ 89 • Portable cutting machine IMP - nozzle A - MD, A 300 L, K 50 PUZ 89

Objednací číslo Article number	Typ Type	Hlavní technické údaje Specification		
14 088 700	Přenosný řezací stroj IMP - acetylen <i>Portable cutting machine IMP - acetylene</i>	tloušťka řezaného materiálu <i>Cut material thickness</i>	mm	3 - 100
14 088 704	Přenosný řezací stroj IMP - propan <i>Portable cutting machine IMP - propane</i>	řezná rychlost <i>Cutting speed</i>	mm/min	100 - 1700
Príslušenství IMP (není součástí dodávky) <i>Accessories IMP (not included)</i>		Vstupní napětí <i>Input voltage</i>	V	200
Objednací číslo <i>Article number</i>	Výrobek <i>Product</i>	Příkon <i>Input power</i>	W	60
14 088 703	Vodící dráha 2 m <i>Guide way 2 m</i>	Průměr řezaných kruhů <i>Diameter of the cut circles</i>	mm	75 - 1380
14 088 701	Príslušenství pro použití 2 hořáků <i>Equipment for using 2 torches</i>	Šířka řezaných pásů <i>Width of the cut stripes</i>	mm	40 - 300
		Hmotnost s 1 hořákem <i>Weight with 1 torch</i>	kg	9,000

Vybavení:

- hořák
- rameno délky 342 mm pro uchycení hořáku
- sada hadic pro připojení hořáku
- kružidlo
- přívodní kabel 10 m
- sada řezacích hubic 3 - 100 mm

Použití:

- řezání nízkouhlikové oceli
- přímé a tvarové řezy
- řezání pásů
- kruhové řezy
- řezání úkosu tvaru V, X a Y

Poznámka

Pro acetylen se používají řezací hubice A - MD a A 300 L, pro propan a zemní plyn hubice K 50 PUZ 89.

Accessories:

- cutting torch
- arm 342 mm long for clamping of the torch
- set of hoses for torch connection
- circular rod
- cable 10 m long
- set of nozzles 3 - 100 mm

Use:

- cutting of low carbon steel
- straight and shaped cuts
- stripe cuts
- circular cuts
- V, X and Y shaped bevels

Comments

Cutting nozzles A - MD, A 300 L are used for acetylene. Cutting nozzle K 50 PUZ 89 is used for propane and natural gas.

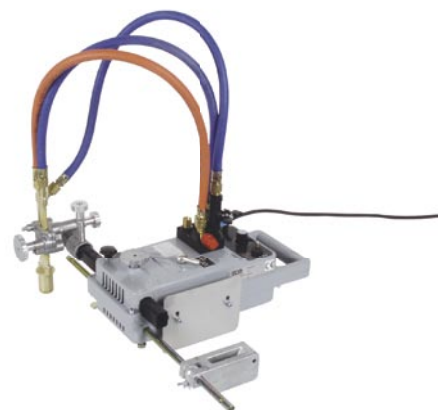

14 088 700

Vozík s kružidlem • Carriage with circular rod

Objednací číslo Article number	Typ Type	Image		
9 54860 0	459 - drážkované hubice <i>459 - grooved nozzles</i>			
9 54344 1	RNL 4			
9 56276 0	MIDGET			
9 54270 1	R 70 - mezikruhové hubice <i>R 70 - ring flame nozzles</i>			

9 54860 0

Vozík • Carriage

Objednací číslo Article number	Typ Type
9 37191 1	RTS 1, RTS 2
9 37584 1	RT 3, RT 4
9 38045 0	459 - drážkované hubice <i>459 - grooved nozzles</i>
9 40910 0	R 70 - mezikruhové hubice <i>R 70 - ring flame nozzles</i>
548 814 097 012	AC, A - SD, A - HD10, PUZ, P - SD, P - HD10
740 000 040 076	AGN, PNME, HA 317, HA 337, AFS (X 511)
548 000 000 696	NX, NFF, P - HS, A - HS, AC, A (X 501 HR)

Kružidlo k vozíku • Circular rod

Objednací číslo Article number	Vozík Carriage
14 008 002	548 814 097 012 740 000 040 076
9 59355 0	9 38045 0
9 59354 0	9 40910 0

Strojní řezací hořák BIR+ • Machine cutting torch BIR+

Objednací číslo Article number	Typ Type	Hořlavý plyn Fuel gas	Ø Hořáku Ø Torch	Délka Length	Hubice Nozzle
		mm	mm	mm	
14 055 241	BIR+ A 32/320	AC	30	110	AC, A - SD, A - HD10
14 055 239	BIR+ A 32/110	AC	32	110	
14 055 235	BIR+ A 30/220	AC	30	220	
14 055 219	BIR+ PMY 32/220	AC	32	220	
14 055 237	BIR+ A 30/320	AC	30	320	
14 055 233	BIR+ A 34/320	AC	34	320	
14 055 032	BIR+ PMY 30/110	P	30	110	PUZ, P - SD, P - HD10
14 055 033	BIR+ PMY 32/110	P	32	110	
14 055 236	BIR+ PMY 30/220	P	30	220	
14 055 218	BIR+ AC 32/220	P	32	220	
14 055 238	BIR+ PMY 30/320	P	30	320	
14 055 240	BIR+ PMY 32/320	P	32	320	
14 055 234	BIR+ PMY 34/320	P	34	320	

Příslušenství

Accessories

Objednací číslo Article number	Výrobek Product	Připojení Connection
548 904 460 021	Ventilek - hořlavý plyn Shut - off valve - fuel gas	G 3/8" LH
548 904 460 081	Ventilek - nahřívací kyslík Shut - off valve - heating oxygen	G 1/4"
548 904 460 120	Ventilek - řezací kyslík Shut - off valve - cutting oxygen	G 3/8"
07 622 17	Suchá předloha - hořlavý plyn Flashback arrestor - fuel gas	G 3/8" LH
07 622 15	Suchá předloha - nahřívací kyslík Flashback arrestor - heating oxygen	G 1/4"
07 622 20	Suchá předloha - řezací kyslík Flashback arrestor - cutting oxygen	G 3/8"
14 008 278	Suchá předloha - hořlavý plyn Flashback arrestor - fuel gas	G 3/8" LH
14 008 263	Suchá předloha - nahřívací kyslík Flashback arrestor - heating oxygen	G 1/4"
14 008 408	Suchá předloha - řezací kyslík Flashback arrestor - cutting oxygen	G 3/8"
ARV0027	Manometr řezacího kyslíku G 3/8" Pressure gauge cutting oxygen G 3/8"	G 3/8"
548 904 225 520	Čistící jehla na hubice Cleaning needle	-
14 008 157	Mosazný kartáček na hubice Brass brush	-
14 055 509	Vidlicový nástavec BIR+ Adapter BIR+	-



14 055 219



14 055 509



ARV0027



548 904 460 021

Použití - vidlicový nástavec BIR+ • Use - adapter BIR+:

- provádění 2 dvou paralelních řezů 1 hořákem
- vhodný pro všechny typy hořáků BIR+
- řezání nelegované a nízkolegované oceli tloušťky 3 - 60 mm
- šířka pásnice 30 - 400 mm
- 2 parallel cuts with 1 BIR+ torch
- suitable for all types of BIR+ torches
- cutting of low alloyed and non - alloyed steel of thickness 3 - 60 mm
- cutting pitch 30 - 400 mm

Tepelné zatížení hořáků při nahřívání
Heat encumbrance of the torches by preheating

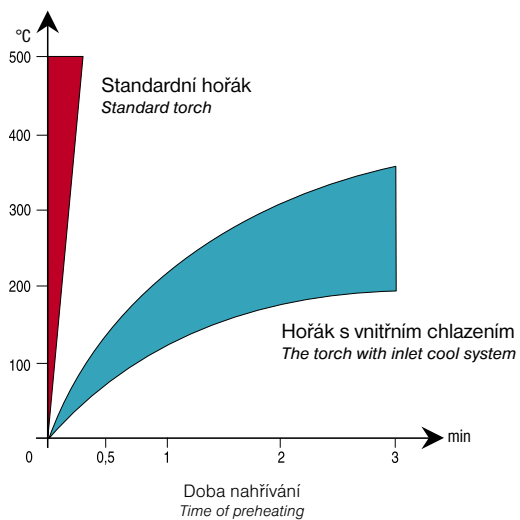

Vysvětlivky
Explanatory text

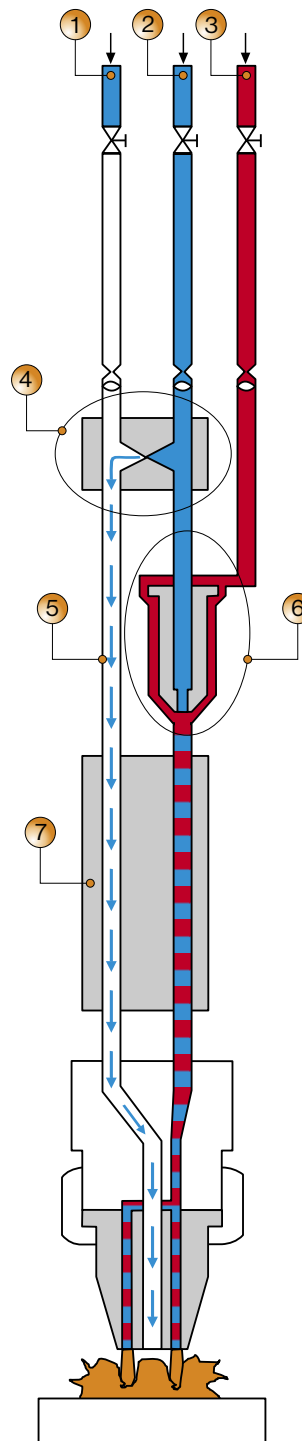

- ① Řezací kyslík
Cutting oxygen
- ② Nahřívací kyslík
Heating oxygen
- ③ Hořlavý plyn
Fuel gas
- ④ Dýza ochlazovacího kyslíku
Cool flow valve
- ⑤ Ochlazovací kyslík
Cooling oxygen
- ⑥ Injektor
Injector
- ⑦ Ochlazovací těleso
Cooling unit

COOLEX®



Řezací hubice Cutting nozzle											
Objednací číslo Article number	Rozsah Range	Tloušťka materiálu Material thickness	Rychlost řezání 100 / 85% Cutting speed 100 / 85%	Vzdálenost hubice od materiálu Distance between nozzle and material	Šířka řezné spáry Width of krf	Tlak Pressure			Spotřeba Consumption		
						bar			m ³ /h		
						Řezací kyslík Cutting oxygen	Nahřivací kyslík Heating oxygen	Hořlavý plyn Fuel gas	Řezací kyslík Cutting oxygen	Nahřivací kyslík Heating oxygen	Hořlavý plyn Fuel gas
	mm	mm	mm/min	mm	mm						
14 001 010	3 - 10	3	730/620	5	1,5	2,0	2,0	0,5	1,300	0,390	0,300
		5	690/590	5	1,5	2,0	2,0	0,5	1,300	0,390	0,300
		8	640/540	5	1,5	2,5	2,0	0,5	1,500	0,390	0,300
		10	600/510	5	1,5	3,0	2,0	0,5	1,700	0,390	0,300
14 001 011	10 - 25	10	620/530	5	1,8	4,5	2,5	0,5	2,300	0,460	0,350
		15	550/470	5	1,8	4,5	2,5	0,5	2,500	0,460	0,350
		20	480/410	5	1,8	5,0	2,5	0,5	2,600	0,460	0,350
		25	410/350	5	1,8	5,0	2,5	0,5	2,800	0,460	0,350
14 001 012	25 - 40	25	410/350	5	2,0	4,0	2,5	0,5	2,300	0,460	0,350
		30	385/330	5	2,0	4,3	2,5	0,5	2,500	0,460	0,350
		35	360/310	5	2,0	4,5	2,5	0,5	2,600	0,460	0,350
		40	340/290	5	2,0	5,0	2,5	0,5	2,800	0,460	0,350
14 001 013	40 - 60	40	340/290	5	2,2	4,0	2,5	0,5	4,100	0,460	0,350
		50	325/280	5	2,2	4,5	2,5	0,5	4,600	0,460	0,350
		60	310/265	5	2,2	5,0	2,5	0,5	5,100	0,460	0,350
14 001 014	60 - 100	60	320/270	6	3,5	5,0	3,0	0,5	8,100	0,500	0,400
		80	285/240	6	3,5	5,5	3,0	0,5	8,800	0,500	0,400
		100	250/210	6	4,0	6,0	3,0	0,5	9,500	0,500	0,400
14 001 015	100 - 200	100	270/230	15	5,0	6,5	3,5	0,5	12,000	0,600	0,500
		150	240/200	15	5,0	7,0	3,5	0,5	12,500	0,600	0,500
		200	210/180	15	5,0	7,5	3,5	0,5	13,000	0,600	0,500
14 001 016	200 - 300	200	150/130	25	6,0	6,5	6,5	0,5	28,500	1,100	0,800
		250	130/110	25	6,0	7,0	7,0	0,5	30,000	1,100	0,800
		300	110/95	25	6,0	7,5	7,5	0,5	32,500	1,100	0,800

Nahřivací hubice Heating nozzle	
Objednací číslo Article number	Řezací hubice Cutting nozzle
114 001 020	14 001 010
	14 001 011
	14 001 012
	14 001 013
	14 001 014
14 001 021	14 001 015
	14 001 016

	14 001 016
	14 001 021

Řezací hubice Cutting nozzle											
Objednací číslo Article number	Rozsah Range	Tloušťka materiálu Material thickness	Rychlost řezání 100 / 85% Cutting speed 100 / 85%	Vzdálenost hubice od materiálu Distance between nozzle and material	Šířka řezné spáry Width of krf	Tlak Pressure			Spotřeba Consumption		
						bar			m ³ /h		
						Řezací kyslík Cutting oxygen	Nahřívací kyslík Heating oxygen	Hořlavý plyn Fuel gas	Řezací kyslík Cutting oxygen	Nahřívací kyslík Heating oxygen	Hořlavý plyn Fuel gas
mm	mm	mm/min	mm	mm							
14 001 217	3 - 5	3	800/680	4 - 6	0,8	2,0	2,0	0,5	0,400	0,380	0,290
		4	775/660	4 - 6	0,8	2,5	2,0	0,5	0,450	0,380	0,290
		5	750/640	4 - 6	0,9	3,0	2,5	0,5	0,500	0,470	0,350
14 001 218	6 - 10	6	750/640	4 - 6	1,5	4,0	2,5	0,5	1,200	0,470	0,350
		8	735/725	4 - 6	1,5	4,5	2,5	0,5	1,350	0,470	0,350
		10	700/600	4 - 6	1,7	5,0	2,5	0,5	1,500	0,470	0,350
14 001 219	10 - 25	10	650/550	5 - 7	2,1	6,5	2,5	0,5	3,200	0,470	0,350
		15	600/500	5 - 7	2,1	6,5	2,5	0,5	3,250	0,470	0,350
		20	550/470	5 - 7	2,1	7,0	2,5	0,5	3,500	0,470	0,350
		25	500/420	5 - 7	2,1	7,5	2,5	0,5	3,700	0,470	0,350
14 001 220	25 - 40	25	500/420	5 - 7	2,5	6,5	2,5	0,5	4,600	0,470	0,350
		30	480/400	5 - 7	2,6	7,5	2,5	0,5	4,900	0,470	0,350
		35	450/380	5 - 7	2,7	7,5	2,5	0,5	5,200	0,470	0,350
14 001 221	40 - 60	40	420/360	5 - 7	2,7	8,0	2,5	0,5	5,500	0,470	0,350
		50	390/330	5 - 7	2,9	7,0	2,5	0,5	6,000	0,470	0,350
		60	360/300	5 - 7	3,0	8,5	2,5	0,5	7,100	0,470	0,350
14 001 222	60 - 100	60	360/300	5 - 7	3,0	6,5	2,5	0,5	9,100	0,470	0,350
		80	310/260	5 - 7	3,0	7,5	2,5	0,5	10,200	0,470	0,350
		100	270/230	5 - 7	3,0	8,0	2,5	0,5	11,000	0,470	0,350
14 001 223	100 - 150	100	270/230	7 - 10	3,6	6,5	3,5	0,5	12,100	0,600	0,480
		130	235/200	7 - 10	3,6	7,0	3,5	0,5	12,600	0,600	0,480
		150	210/180	7 - 10	3,6	7,0	3,5	0,5	12,900	0,600	0,480
14 001 224	150 - 230	150	210/180	20	5,0	6,5	6,5	0,6	19,400	1,060	0,820
		200	180/150	20	5,0	7,0	7,0	0,6	20,800	1,100	0,850
		230	140/120	20	5,0	7,5	7,5	0,6	22,000	1,100	0,850
14 001 225	230 - 300	230	150/125	25	6,0	6,5	6,5	0,6	28,500	1,060	0,830
		250	135/115	25	6,0	7,0	7,0	0,6	30,000	1,100	0,850
		300	110/95	25	6,0	7,5	7,5	0,6	32,500	1,100	0,850

 Nahřívací hubice
Heating nozzle

Objednací číslo Article number	Řezací hubice Cutting nozzle
-----------------------------------	---------------------------------

14 001 226	14 001 217
	14 001 218
	14 001 219
	14 001 220
	14 001 221
	14 001 222
	14 001 223
14 001 238	14 001 224
	14 001 225



14 001 225



14 001 238

Řezací hubice Cutting nozzle											
Objednací číslo Article number	Rozsah Range	Tloušťka materiálu Material thickness	Rychlost řezání 100 / 85% Cutting speed 100 / 85%	Vzdálenost hubice od materiálu Distance between nozzle and material	Šířka řezné spáry Width of krf	Tlak Pressure			Spotřeba Consumption		
						bar			m ³ /h		
						Řezací kyslík Cutting oxygen	Nahřívací kyslík Heating oxygen	Hořlavý plyn Fuel gas	Řezací kyslík Cutting oxygen	Nahřívací kyslík Heating oxygen	Hořlavý plyn Fuel gas
mm	mm	mm/min	mm	mm							
14 001 519	3 - 5	3	850/725	3 - 4	0,8	2,0	2,5	0,5	0,400	0,400	0,350
		4	800/680	3 - 4	0,8	2,5	2,5	0,5	0,450	0,400	0,350
		5	750/635	3 - 4	0,9	3,0	2,5	0,5	0,500	0,400	0,350
14 001 520	6 - 10	6	750/635	4 - 5	1,5	4,0	3,0	0,5	1,000	0,500	0,400
		8	735/625	4 - 5	1,5	4,5	3,0	0,5	1,100	0,500	0,400
		10	700/595	4 - 5	1,5	5,0	3,0	0,5	1,200	0,500	0,400
14 001 521	10 - 25	10	725/615	5 - 7	2,0	9,0	3,0	0,5	2,700	0,500	0,400
		15	650/550	5 - 7	2,0	10,0	3,0	0,5	2,800	0,500	0,400
		20	595/505	5 - 7	2,1	11,0	3,0	0,5	3,300	0,500	0,400
		25	530/450	5 - 7	2,1	12,0	3,0	0,5	3,600	0,500	0,400
14 001 522	25 - 50	25	530/450	5 - 7	2,1	8,5	3,0	0,5	3,600	0,500	0,400
		30	510/435	5 - 7	2,1	9,0	3,0	0,5	3,800	0,500	0,400
		35	485/410	5 - 7	2,2	9,5	3,0	0,5	4,000	0,500	0,400
		40	460/390	5 - 7	2,3	10,0	3,0	0,5	4,200	0,500	0,400
14 001 523	50 - 80	50	420/355	5 - 7	2,3	11,5	3,0	0,5	4,600	0,500	0,400
		60	390/330	5 - 7	2,4	9,0	3,0	0,5	6,700	0,500	0,400
		80	330/280	5 - 7	2,4	12,0	3,0	0,5	7,400	0,500	0,400
14 001 524	80 - 100	80	330/280	7 - 10	2,7	9,5	3,0	0,6	8,900	0,500	0,400
		90	300/255	7 - 10	2,7	10,0	3,0	0,6	9,300	0,500	0,400
		100	280/240	7 - 10	2,7	11,0	3,0	0,6	10,100	0,500	0,400
14 001 525	100 - 150	100	280/240	7 - 10	3,6	6,5	4,0	0,6	12,100	0,600	0,500
		130	235/200	7 - 10	3,6	7,0	4,0	0,6	12,600	0,600	0,500
		150	210/180	7 - 10	3,6	7,0	4,0	0,6	12,900	0,600	0,500
14 001 224	150 - 230	150	210/180	20	5,0	6,5	6,5	0,6	19,400	1,060	0,820
		200	180/155	20	5,0	7,0	7,0	0,6	20,800	1,100	0,850
		230	140/120	20	5,0	7,5	7,5	0,6	22,000	1,100	0,850
14 001 225	230 - 300	230	150/125	25	6,0	6,5	6,5	0,6	28,500	1,060	0,830
		250	135/115	25	6,0	7,0	7,0	0,6	30,000	1,100	0,850
		300	110/95	25	6,0	7,5	7,5	0,6	32,500	1,100	0,850



Nahřívací hubice
Heating nozzle

Objednací číslo Article number	Řezací hubice Cutting nozzle
14 001 526	14 001 519
	14 001 520
	14 001 521
	14 001 522
	14 001 523
	14 001 524
	14 001 525
14 001 238	14 001 224
	14 001 225



Řezací hubice Cutting nozzle											
Objednací číslo Article number	Rozsah Range	Tloušťka materiálu Material thickness	Rychlost řezání 100 / 85% Cutting speed 100 / 85%	Vzdálenost hubice od materiálu Distance between nozzle and material	Šířka řezné spáry Width of krf	Tlak Pressure			Spotřeba Consumption		
						bar			m ³ /h		
						Řezací kyslík Cutting oxygen	Nahřívací kyslík Heating oxygen	Hořlavý plyn Fuel gas	Řezací kyslík Cutting oxygen	Nahřívací kyslík Heating oxygen	Hořlavý plyn Fuel gas
mm	mm	mm/min	mm	mm							
14 001 350	3 - 10	3	660/460	5	1,4	2,0	2,0	0,2	1,300	1,300	0,330
		5	630/440	5	1,4	2,0	2,0	0,2	1,300	1,300	0,330
		8	580/410	5	1,6	2,5	2,0	0,2	1,500	1,300	0,330
		10	550/390	5	1,8	3,0	2,0	0,2	1,700	1,300	0,330
14 001 351	10 - 25	10	560/400	5	1,9	4,0	2,5	0,2	2,800	1,500	0,380
		15	490/340	5	1,9	4,3	2,5	0,2	3,000	1,500	0,380
		20	440/310	5	2,0	4,5	2,5	0,2	3,100	1,500	0,380
		25	400/280	5	2,0	5,0	2,5	0,2	3,400	1,500	0,380
14 001 352	25 - 40	25	400/280	5	2,2	4,0	2,5	0,2	2,800	1,500	0,380
		30	370/260	5	2,2	4,3	2,5	0,2	3,000	1,500	0,380
		35	350/250	5	2,2	4,5	2,5	0,2	3,100	1,500	0,380
		40	340/240	5	2,2	5,0	2,5	0,2	3,400	1,500	0,380
14 001 353	40 - 60	40	340/240	5	2,4	4,5	2,5	0,2	4,600	1,500	0,380
		50	330/230	5	2,4	5,0	2,5	0,2	5,100	1,500	0,380
		60	310/220	5	2,4	5,5	2,5	0,2	5,600	1,500	0,380
14 001 354	60 - 100	60	310/220	6	2,7	5,0	2,5	0,2	8,100	1,500	0,380
		80	280/200	6	2,7	5,5	2,5	0,2	8,800	1,500	0,380
		100	260/180	6	2,7	6,0	2,5	0,2	9,500	1,500	0,380
14 001 355	100 - 200	100	260/180	7	3,5	5,5	3,0	0,3	12,600	1,700	0,460
		150	230/160	7	4,0	6,0	4,0	0,3	13,500	2,100	0,570
		200	180/130	7	4,5	6,5	5,0	0,3	14,400	2,500	0,680
14 001 356	200 - 300	200	180/130	8	5,0	6,5	5,0	0,3	23,100	2,500	0,680
		250	130/90	8	5,5	7,5	6,0	0,3	26,100	2,900	0,780
		300	110/80	8	6,0	8,5	7,0	0,3	29,100	3,300	0,890

Nahřívací hubice Heating nozzle	
Objednací číslo Article number	Řezací hubice Cutting nozzle
14 001 147	14 001 350
	14 001 351
	14 001 352
	14 001 353
	14 001 354
14 001 148	14 001 355
	14 001 356

	
14 001 356	14 001 148

Řezací hubice Cutting nozzle											
Objednací číslo Article number	Rozsah Range	Tloušťka materiálu Material thickness	Rychlost řezání 100 / 85% Cutting speed 100 / 85%	Vzdálenost hubice od materiálu Distance between nozzle and material	Šířka řezné spáry Width of krf	Tlak Pressure			Spotřeba Consumption		
						bar			m ³ /h		
						Řezací kyslík Cutting oxygen	Nahřivací kyslík Heating oxygen	Hořlavý plyn Fuel gas	Řezací kyslík Cutting oxygen	Nahřivací kyslík Heating oxygen	Hořlavý plyn Fuel gas
mm	mm	mm/min	mm	mm							
14 001 227	3 - 6	3	780/550	2 - 4	0,9	2,0	1,5	0,2	0,500	1,000	0,250
		4	740/520	2 - 4	0,9	3,0	1,5	0,2	0,600	1,000	0,250
		5	720/500	2 - 4	1,0	4,0	1,5	0,2	0,800	1,000	0,250
		6	700/490	2 - 4	1,1	5,0	1,5	0,2	1,000	1,000	0,250
14 001 228	7 - 15	7	670/400	4 - 5	1,6	5,0	2,0	0,2	1,600	1,300	0,320
		8	650/460	4 - 5	1,7	5,5	2,0	0,2	1,700	1,300	0,320
		10	630/440	5 - 8	1,8	6,0	2,0	0,2	1,800	1,300	0,320
		12	590/410	5 - 8	1,9	6,5	2,0	0,2	1,900	1,300	0,320
		15	560/390	5 - 8	2,0	7,0	2,0	0,2	2,000	1,300	0,320
14 001 229	15 - 25	15	560/390	5 - 8	2,1	6,0	2,0	0,2	2,500	1,300	0,320
		20	510/360	5 - 10	2,2	6,5	2,0	0,2	2,800	1,300	0,320
		25	460/320	5 - 10	2,3	7,0	2,0	0,2	3,100	1,300	0,320
14 001 230	25 - 40	25	460/320	5 - 10	2,4	6,0	2,0	0,2	3,800	1,300	0,320
		30	440/310	5 - 10	2,5	7,0	2,0	0,2	4,300	1,300	0,320
		35	420/300	5 - 10	2,6	7,5	2,0	0,2	4,500	1,300	0,320
		40	400/280	5 - 10	2,7	7,5	2,0	0,2	4,500	1,300	0,320
14 001 231	40 - 60	40	400/280	5 - 10	2,8	5,5	2,0	0,2	4,200	1,300	0,320
		50	360/250	5 - 10	2,9	6,5	2,0	0,2	4,900	1,300	0,320
		60	340/240	5 - 10	2,9	7,5	2,0	0,2	5,600	1,300	0,320
14 001 232	60 - 100	60	340/240	6 - 10	3,4	6,0	2,0	0,2	7,600	1,300	0,320
		80	300/210	6 - 10	3,5	7,5	2,0	0,2	9,400	1,300	0,320
		100	270/190	6 - 10	3,5	8,5	2,0	0,2	10,600	1,300	0,320
14 001 233	100 - 200	100	270/190	8 - 12	3,5	7,5	4,5	0,3	13,300	2,300	0,600
		150	230/160	8 - 12	3,5	8,5	4,5	0,3	14,900	2,300	0,600
		200	180/130	8 - 12	3,8	9,5	4,5	0,3	16,500	2,300	0,600
14 001 234	200 - 250	200	180/130	12 - 15	4,0	6,5	4,5	0,3	17,500	2,400	0,600
		250	130/90	12 - 15	4,5	8,5	4,5	0,3	22,000	2,400	0,600
14 001 235	250 - 300	250	130/90	12 - 15	5,0	6,5	5,0	0,3	22,400	2,500	0,620
		300	110/80	12 - 15	6,0	8,5	5,0	0,3	28,200	2,500	0,620



Nahřivací hubice
Heating nozzle

Objednací číslo Article number	Řezací hubice Cutting nozzle
14 001 236	14 001 227
	14 001 228
	14 001 229
	14 001 230
	14 001 231
	14 001 232
	14 001 233
14 001 237	14 001 234
	14 001 235



Řezací hubice Cutting nozzle											
Objednací číslo Article number	Rozsah Range	Tloušťka materiálu Material thickness	Rychlost řezání 100 / 85% Cutting speed 100 / 85%	Vzdálenost hubice od materiálu Distance between nozzle and material	Šířka řezné spáry Width of krf	Tlak Pressure			Spotřeba Consumption		
						bar			m ³ /h		
						Řezací kyslík Cutting oxygen	Nahřivací kyslík Heating oxygen	Hořlavý plyn Fuel gas	Řezací kyslík Cutting oxygen	Nahřivací kyslík Heating oxygen	Hořlavý plyn Fuel gas
mm	mm	mm/min	mm	mm							
14 001 511	3 - 5	3	850/600	3 - 4	0,8	2,0	1,0	0,2	0,400	0,900	0,230
		4	800/560	3 - 4	0,8	2,5	1,0	0,2	0,450	1,000	0,230
		5	750/530	3 - 4	0,9	3,0	1,5	0,2	0,500	1,100	0,250
14 001 512	6 - 10	6	750/530	4 - 5	1,5	4,0	2,0	0,2	1,000	1,300	0,330
		8	720/500	4 - 5	1,5	4,5	2,0	0,2	1,100	1,300	0,330
		10	690/480	4 - 5	1,5	5,0	2,0	0,2	1,200	1,300	0,330
14 001 513	10 - 25	10	690/480	5 - 7	2,0	9,0	2,5	0,2	2,700	1,500	0,380
		15	620/430	5 - 7	2,0	10,0	2,5	0,2	2,800	1,500	0,380
		20	560/390	5 - 7	2,1	11,0	2,5	0,2	3,300	1,500	0,380
		25	500/350	5 - 7	2,1	12,0	2,5	0,2	3,600	1,500	0,380
14 001 514	25 - 50	25	500/350	5 - 7	2,1	8,5	2,5	0,2	3,600	1,500	0,380
		30	480/340	5 - 7	2,1	9,0	2,5	0,2	3,800	1,500	0,380
		35	450/320	5 - 7	2,2	9,5	2,5	0,2	4,000	1,500	0,380
		40	430/300	5 - 7	2,3	10,0	2,5	0,2	4,200	1,500	0,380
		50	390/270	5 - 7	2,3	11,0	2,5	0,2	4,600	1,500	0,380
14 001 515	50 - 80	50	390/270	5 - 7	2,4	9,0	2,5	0,2	6,700	1,500	0,380
		60	360/350	5 - 7	2,4	10,0	2,5	0,2	7,400	1,500	0,380
		80	320/220	5 - 7	2,4	12,0	2,5	0,2	8,600	1,500	0,380
14 001 516	80 - 100	80	320/220	7 - 10	2,7	9,5	2,5	0,2	8,900	1,500	0,380
		90	300/210	7 - 10	2,7	10,0	2,5	0,2	9,300	1,500	0,380
		100	280/200	7 - 10	2,7	11,0	2,5	0,2	10,100	1,500	0,380
14 001 233	100 - 200	100	270/190	8 - 12	3,5	7,5	4,5	0,3	13,300	2,300	0,600
		150	230/160	8 - 12	3,5	8,5	4,5	0,3	14,900	2,300	0,600
		200	180/130	8 - 12	3,8	9,5	4,5	0,3	16,500	2,300	0,600
14 001 234	200 - 250	200	180/130	12 - 15	4,0	6,5	5,0	0,3	17,500	2,400	0,600
		250	130/90	12 - 15	4,5	8,5	5,0	0,3	22,000	2,400	0,600
14 001 235	250 - 300	250	130/90	12 - 15	5,0	6,5	5,0	0,3	22,400	2,500	0,620
		300	110/77	12 - 15	6,0	8,5	5,0	0,3	28,200	2,500	0,620

Nahřivací hubice Heating nozzle	
Objednací číslo Article number	Řezací hubice Cutting nozzle
14 001 517	14 001 551
	14 001 512
	14 001 513
	14 001 514
	14 001 515
	14 001 516
14 001 237	14 001 233
	14 001 234
	14 001 235

 14 001 516	 14 001 517
---	---

Objednací číslo Article number	Typ Type	Ø hořáku Ø torch	Délka Length	Hubice Nozzle
		mm	mm	
203 021 310	X 541 32/150	32	150	A 300 L, A - MD, TRITEX, K 50 PUZ
203 021 298	X 541 32/220	32	220	
203 021 299	X 541 32/320	32	320	
548 914 000 003	X 541 35/400	35	400	

Príslušenství

Accessories

Objednací číslo Article number	Výrobek Product	Připojení Connection
548 904 460 021	Ventilek - hořlavý plyn Shut-off valve - fuel gas	G 3/8" LH
548 904 460 081	Ventilek - nahřívací kyslík Shut-off valve - heating oxygen	G 1/4"
548 904 460 120	Ventilek - řezací kyslík Shut-off valve - cutting oxygen	G 3/8"
ARV0027	Manometr řezacího kyslíku G/8" Pressure gauge for cutting oxygen G/8"	G 3/8"
548 904 225 520	Čistící jehla na hubice Cleaning needle	-
07 622 17	Suchá předloha - hořlavý plyn Flashback arrestor - fuel gas	G 3/8" LH
07 622 15	Suchá předloha - nahřívací kyslík Flashback arrestor - heating oxygen	G 1/4"
07 622 20	Suchá předloha - řezací kyslík Flashback arrestor - cutting oxygen	G 3/8"
14 008 278	Suchá předloha - hořlavý plyn Flashback arrestor - fuel gas	G 3/8" LH
14 008 263	Suchá předloha - nahřívací kyslík Flashback arrestor - heating oxygen	G 1/4"
14 008 408	Suchá předloha - řezací kyslík Flashback arrestor - cutting oxygen	G 3/8"
14 008 157	Mosazný kartáček na hubice Brass brush	-
4 18184 0	Matice hubice Nozzle nut	-
14 056 012	Vidlicový nástavec X 541 Adapter X 541	-

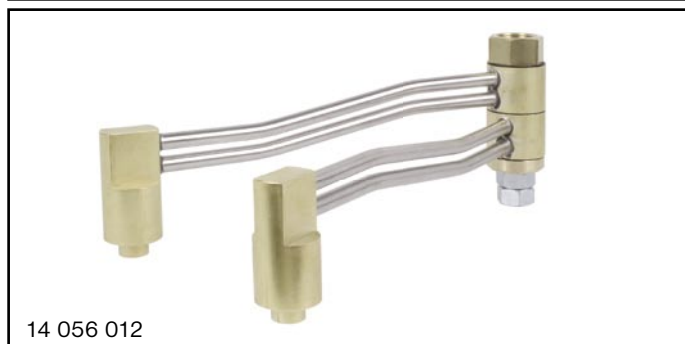

Použití - vidlicový nástavec X 541 • Use - adapter X 541:

- provádění 2 dvou paralelních řezů 1 hořákem
- vhodný pro všechny typy hořáků X 541
- řezání nelegované a nízkolegované oceli tloušťky 3 - 60 mm
- šířka pásnice 30 - 400 mm
- 2 parallel cuts with 1 X 541 torch
- suitable for all types of X 541 torches
- cutting of low alloyed and non - alloyed steel of thickness 3 - 60 mm
- cutting pitch 30 - 400 mm

Řezací hubice Cutting nozzle											
Objednací číslo Article number	Rozsah Range	Tloušťka materiálu Material thickness	Rychlost řezání 100 / 85% Cutting speed 100 / 85%	Vzdálenost hubice od materiálu Distance between nozzle and material	Šířka řezné spáry Width of krf	Tlak Pressure			Spotřeba Consumption		
						bar			m ³ /h		
						Řezací kyslík Cutting oxygen	Nahřívací kyslík Heating oxygen	Hořlavý plyn Fuel gas	Řezací kyslík Cutting oxygen	Nahřívací kyslík Heating oxygen	Hořlavý plyn Fuel gas
mm	mm	mm/min	mm	mm							
07 695 19	3 - 5	3	760/810	1,0	1,0	2,0	1,0	0,2	0,650	0,280	0,220
		4	750/800	1,0	1,0	2,0	1,0	0,2	0,650	0,280	0,220
		5	740/790	1,0	1,0	2,0	1,0	0,2	0,650	0,280	0,220
07 695 20	5 - 10	5	740/790	1,3	1,3	3,5	1,0	0,3	0,980	0,350	0,270
		6	720/780	1,4	1,4	3,5	1,0	0,3	0,980	0,350	0,270
		7	680/770	1,4	1,4	4,0	1,0	0,3	1,100	0,350	0,270
		8	660/760	1,5	1,5	4,0	1,0	0,3	1,100	0,350	0,270
07 695 21	10 - 20	10	600/740	1,5	1,5	4,5	1,0	0,3	1,250	0,350	0,270
		10	600/740	1,5	1,5	5,0	1,0	0,3	2,300	0,440	0,340
		15	550/680	1,6	1,6	5,0	1,0	0,3	2,300	0,440	0,340
07 695 22	20 - 40	20	480/630	1,7	1,7	5,5	1,0	0,3	2,600	0,440	0,340
		20	480/630	1,9	1,9	6,0	2,0	0,3	3,800	0,580	0,450
		25	450/570	2,0	2,0	6,0	2,0	0,3	3,800	0,580	0,450
		30	420/520	2,1	2,1	6,0	2,0	0,3	3,800	0,580	0,450
07 695 23	40 - 75	35	400/500	2,1	2,1	6,0	2,0	0,3	3,800	0,580	0,450
		40	380/480	2,2	2,2	6,0	2,0	0,3	3,800	0,580	0,450
		40	380/480	2,3	2,3	6,5	2,0	0,3	5,400	0,810	0,630
		50	350/440	2,3	2,3	6,5	2,0	0,3	5,400	0,810	0,630
07 695 24	75 - 125	60	310/390	2,4	2,4	6,5	2,0	0,3	5,400	0,810	0,630
		75	260/360	2,4	2,4	6,5	2,0	0,3	5,400	0,810	0,630
		75	260/360	2,6	2,6	7,5	3,0	0,3	8,800	0,810	0,630
07 695 25	125 - 200	100	220/280	2,8	2,8	7,5	3,0	0,3	8,800	0,810	0,630
		125	190/250	3,0	3,0	7,5	3,0	0,3	8,800	0,810	0,630
		125	190/250	5,0	5,0	7,5	3,0	0,3	14,150	1,240	0,960
07 695 26	200 - 250	150	180/230	5,0	5,0	7,5	3,0	0,3	14,150	1,240	0,960
		200	160/190	5,0	5,0	7,5	3,0	0,3	14,150	1,240	0,960
07 695 27	250 - 300	200	160/190	6,0	6,0	7,5	3,0	0,3	23,000	1,590	1,230
		250	130/145	6,0	6,0	7,5	3,0	0,3	23,000	1,590	1,230
		250	160/190	8,0	8,0	7,5	3,0	0,3	30,000	1,620	1,250
		300	100/115	8,0	8,0	7,5	3,0	0,3	30,000	1,620	1,250



07 695 19

Řezací hubice Cutting nozzle											
Objednací číslo Article number	Rozsah Range	Tloušťka materiálu Material thickness	Rychlost řezání Cutting speed	Vzdálenost hubice od materiálu Distance between nozzle and material	Šířka řezné spáry Width of krf	Tlak Pressure			Spotřeba Consumption		
						bar			m ³ /h		
						Řezací kyslík Cutting oxygen	Nahřívací kyslík Heating oxygen	Hořlavý plyn Fuel gas	Řezací kyslík Cutting oxygen	Nahřívací kyslík Heating oxygen	Hořlavý plyn Fuel gas
mm	mm	mm/min	mm	mm							
14 001 450	3 - 5	3	800	5	0,9	2,0	0,1 - 0,2	0,5	0,400	0,550	0,500
		5	750	5	0,9	3,0	0,1 - 0,2	0,5	0,550	0,550	0,500
14 001 451	6 - 10	6	750	6	1,5	4,0	0,1 - 0,2	0,5	1,200	0,550	0,500
		8	730	6	1,5	4,5	0,1 - 0,2	0,5	1,300	0,550	0,500
		10	700	6	1,5	5,0	0,1 - 0,2	0,5	1,400	0,550	0,500
14 001 452	10 - 25	10	650	6	2,5	6,5	0,1 - 0,2	0,5	3,200	0,550	0,500
		15	600	6	2,5	7,0	0,1 - 0,2	0,5	3,450	0,550	0,500
		20	550	6	2,5	7,0	0,1 - 0,2	0,5	3,450	0,550	0,500
		25	500	6	2,5	7,5	0,1 - 0,2	0,5	3,700	0,550	0,500
14 001 453	25 - 40	25	500	8	2,8	6,5	0,1 - 0,2	0,5	4,600	0,550	0,500
		30	460	8	2,8	7,3	0,1 - 0,2	0,5	5,000	0,550	0,500
		40	420	8	2,8	8,0	0,1 - 0,2	0,5	5,500	0,550	0,500
14 001 454	40 - 60	40	420	10	3,4	6,5	0,1 - 0,2	0,5	5,600	0,800	0,700
		50	390	10	3,4	7,5	0,2 - 0,3	0,5	6,350	0,800	0,700
		60	360	10	3,4	8,5	0,2 - 0,3	0,5	7,100	0,800	0,700
14 001 455	60 - 100	60	360	10	3,6	6,5	0,2 - 0,3	0,5	9,100	0,800	0,700
		80	320	10	3,6	7,3	0,2 - 0,3	0,5	10,000	0,800	0,700
		100	270	10	3,6	8,0	0,2 - 0,3	0,5	11,000	0,800	0,700
14 001 456	100 - 150	100	270	12	4,2	6,5	0,2 - 0,3	0,5	12,200	0,800	0,700
		130	240	12	4,2	7,0	0,2 - 0,3	0,5	12,900	0,800	0,700
		150	210	12	4,2	7,0	0,4 - 0,5	0,5	12,900	0,800	0,700
14 001 457	150 - 230	150	210	12	5,0	6,5	0,4 - 0,5	0,5	19,400	1,500	1,400
		200	170	12	7,0	7,0	0,4 - 0,5	0,5	20,600	1,500	1,400
		230	130	12	7,0	7,5	0,4 - 0,5	0,5	22,000	1,500	1,400
14 001 458	230 - 300	230	140	15	8,0	6,5	0,4 - 0,5	0,5	28,500	1,500	1,400
		250	130	15	9,0	7,0	0,4 - 0,5	0,5	30,500	1,500	1,400
		300	110	15	12,0	7,5	0,4 - 0,5	0,5	32,500	1,500	1,400



14 001 458

Řezací hubice Cutting nozzle											
Objednací číslo Article number	Rozsah Range	Tloušťka materiálu Material thickness	Rychlost řezání Cutting speed	Vzdálenost hubice od materiálu Distance between nozzle and material	Šířka řezné spáry Width of krf	Tlak Pressure			Spotřeba Consumption		
						bar			m ³ /h		
						Řezací kyslík Cutting oxygen	Nahřívací kyslík Heating oxygen	Hořlavý plyn Fuel gas	Řezací kyslík Cutting oxygen	Nahřívací kyslík Heating oxygen	Hořlavý plyn Fuel gas
	mm	mm	mm/min	mm	mm						
219 144 464	3 - 5	3	760	3	0,9	3,0	0,1 - 0,2	0,1 - 0,2	0,500	0,550	0,500
		5	700	3	0,9	4,0	0,1 - 0,2	0,1 - 0,2	0,600	0,550	0,500
219 144 465	6 - 10	6	700	5	1,3	5,0	0,1 - 0,2	0,1 - 0,2	1,000	0,550	0,500
		8	680	5	1,3	6,0	0,1 - 0,2	0,1 - 0,2	1,800	0,550	0,500
		10	650	5	1,3	7,5	0,1 - 0,2	0,1 - 0,2	2,100	0,550	0,500
219 144 466	10 - 25	10	720	6	1,6	9,0	0,1 - 0,2	0,1 - 0,2	3,500	0,550	0,500
		15	650	6	1,6	9,5	0,1 - 0,2	0,1 - 0,2	3,800	0,550	0,500
		20	590	6	1,6	10,0	0,1 - 0,2	0,1 - 0,2	4,000	0,550	0,500
		25	530	6	1,6	11,0	0,1 - 0,2	0,1 - 0,2	4,200	0,550	0,500
219 144 467	25 - 50	25	530	6	2,2	9,0	0,1 - 0,2	0,1 - 0,2	4,300	0,550	0,500
		30	500	6	2,2	9,5	0,1 - 0,2	0,1 - 0,2	4,500	0,550	0,500
		40	460	6	2,2	10,0	0,1 - 0,2	0,1 - 0,2	4,800	0,550	0,500
219 144 468	50 - 75	50	410	6	2,2	11,0	0,1 - 0,2	0,1 - 0,2	5,200	0,550	0,500
		50	410	7	2,4	9,0	0,1 - 0,2	0,1 - 0,2	6,700	0,550	0,500
		60	370	7	2,4	10,0	0,2 - 0,3	0,2 - 0,3	7,400	0,700	0,700
219 144 469	75 - 100	75	330	7	2,4	11,0	0,2 - 0,3	0,2 - 0,3	8,100	0,700	0,700
		75	330	8	2,7	9,0	0,2 - 0,3	0,2 - 0,3	8,900	0,800	0,700
		90	300	8	2,7	10,0	0,2 - 0,3	0,2 - 0,3	9,300	0,800	0,700
219 144 470	100 - 150	100	280	8	2,7	11,0	0,2 - 0,3	0,2 - 0,3	10,200	0,800	0,700
		100	280	8	3,5	8,0	0,2 - 0,3	0,2 - 0,3	9,500	0,800	0,700
		130	230	8	3,5	9,0	0,2 - 0,3	0,2 - 0,3	10,500	0,800	0,700
219 144 471	150 - 240	150	210	8	3,5	10,0	0,4 - 0,5	0,4 - 0,5	11,500	1,300	1,000
		150	210	10	5,0	6,5	0,4 - 0,5	0,4 - 0,5	19,000	1,500	1,200
		200	180	10	5,0	7,0	0,4 - 0,5	0,4 - 0,5	20,000	1,500	1,200
219 144 472	240 - 300	240	130	10	5,0	7,5	0,5 - 0,6	0,5 - 0,6	22,000	1,800	1,500
		240	130	14	6,0	6,5	0,5 - 0,6	0,5 - 0,6	28,000	2,500	2,200
		260	120	14	6,0	7,0	0,5 - 0,6	0,5 - 0,6	30,000	2,500	2,200
		300	110	14	6,0	7,5	0,5 - 0,6	0,5 - 0,6	32,000	2,500	2,200



Řezací hubice Cutting nozzle											
Objednací číslo Article number	Rozsah Range	Tloušťka materiálu Material thickness	Rychlost řezání Cutting speed	Vzdálenost hubice od materiálu Distance between nozzle and material	Šířka řezné spáry Width of krf	Tlak Pressure			Spotřeba Consumption		
						bar			m ³ /h		
						Řezací kyslík Cutting oxygen	Nahřívací kyslík Heating oxygen	Hořlavý plyn Fuel gas	Řezací kyslík Cutting oxygen	Nahřívací kyslík Heating oxygen	Hořlavý plyn Fuel gas
mm	mm	mm/min	mm	mm							
14 001 749	3 - 10	3	660	5	1,4	2,0	2,5	0,3	1,300	1,400	0,360
		5	630	5	1,4	2,0	2,5	0,3	1,300	1,400	0,360
		8	580	5	1,6	2,5	2,5	0,3	1,500	1,400	0,360
		10	550	5	1,8	3,0	2,5	0,3	1,700	1,400	0,360
14 001 750	10 - 25	10	560	5	1,9	3,0	3,0	0,3	1,700	1,600	0,410
		15	490	5	1,9	3,5	3,0	0,3	2,000	1,600	0,410
		20	440	5	2,0	4,0	3,0	0,3	2,300	1,600	0,410
		25	400	5	2,0	4,5	3,0	0,3	2,600	1,600	0,410
14 001 751	25 - 40	25	400	5	2,2	4,0	3,0	0,3	2,800	1,600	0,410
		30	370	5	2,2	4,3	3,0	0,3	3,000	1,600	0,410
		35	350	5	2,2	4,5	3,0	0,3	3,100	1,600	0,410
		40	340	5	2,2	5,0	3,0	0,3	3,400	1,600	0,410
14 001 753	40 - 60	40	340	5	2,4	4,5	3,0	0,3	4,600	1,600	0,410
		50	330	5	2,4	5,0	3,0	0,3	5,100	1,600	0,410
		60	300	5	2,4	5,5	3,0	0,3	5,600	1,600	0,410
14 001 755	60 - 100	60	310	6	2,7	5,0	3,0	0,3	8,100	1,600	0,410
		80	280	6	2,7	5,5	3,0	0,3	8,800	1,600	0,410
		100	260	6	2,7	6,0	3,0	0,3	9,500	1,600	0,410
14 001 761	100 - 200	100	260	7	3,5	5,5	3,5	0,4	12,600	1,800	0,490
		150	230	7	4,0	6,0	4,5	0,4	13,500	2,200	0,600
		200	180	7	4,5	6,5	5,5	0,4	14,400	2,600	0,700
14 001 762	200 - 300	200	180	8	5,0	6,5	5,5	0,4	23,100	2,600	0,700
		250	130	8	5,5	7,5	6,5	0,4	26,100	3,000	0,810
		300	110	8	6,0	8,5	7,5	0,4	29,100	3,400	0,920



Strojní mezikruhová řezací a nahřívací hubice RS - ACETYLEN • Machine ring flame cutting nozzle RS - ACETYLENE

Řezací hubice Cutting nozzle								
Objednací číslo Article number	Rozsah Range	Rychlost řezání Cutting speed	Tlak Pressure			Spotřeba Consumption		
			bar			m ³ /h		
			Řezací kyslík Cutting oxygen	Nahřívací kyslík Heating oxygen	Hořlavý plyn Fuel gas	Řezací kyslík Cutting oxygen	Nahřívací kyslík Heating oxygen	Hořlavý plyn Fuel gas
mm	mm/min							
9 37354 0	3 - 10	640 - 520	2,0 - 3,0	2,0 - 3,0	0,2 - 1,0	1,020 - 1,380	0,500 - 0,670	0,500 - 0,670
9 37355 0	10 - 25	520 - 335	2,5 - 4,0	2,5 - 4,0	0,2 - 1,0	2,100 - 3,060	0,585 - 0,840	0,585 - 0,840
9 37356 0	25 - 50	335 - 260	3,5 - 5,0	3,5 - 5,0	0,2 - 1,0	4,170 - 5,680	0,750 - 1,000	0,750 - 1,000
9 37357 0	50 - 100	260 - 210	4,5 - 6,0	4,5 - 6,0	0,2 - 1,0	7,230 - 9,400	0,920 - 1,170	0,920 - 1,170
9 37358 0	100 - 200	210 - 155	5,5 - 7,0	5,5 - 7,0	0,2 - 1,0	12,500 - 15,730	1,090 - 1,340	1,090 - 1,340
9 37359 0	200 - 300	155 - 110	6,5 - 8,0	6,5 - 8,0	0,2 - 1,0	21,150 - 26,030	1,260 - 1,510	1,260 - 1,510

Nahřívací hubice Heating nozzle		Objednací číslo Article number	Řezací hubice Cutting nozzle
		9 37361 0	9 37357 0 9 37358 0 9 37359 0



9 37359 0



9 37361 0

Strojní drážkovaná řezací a nahřívací hubice 459 - ACETYLEN • Machine grooved cutting nozzle 459 - ACETYLENE

Řezací hubice Cutting nozzle								
Objednací číslo Article number	Rozsah Range	Rychlost řezání Cutting speed	Tlak Pressure			Spotřeba Consumption		
			bar			m ³ /h		
			Řezací kyslík Cutting oxygen	Nahřívací kyslík Heating oxygen	Hořlavý plyn Fuel gas	Řezací kyslík Cutting oxygen	Nahřívací kyslík Heating oxygen	Hořlavý plyn Fuel gas
mm	mm/min							
9 37863 0	3 - 8	750 - 610	4,0	4,0	0,2 - 1,0	0,884	0,869	0,790
9 37864 0	5 - 15	610 - 500	4,0	4,0	0,2 - 1,0	1,490	0,869	0,790
9 37865 0	15 - 30	500 - 405	4,0	4,0	0,2 - 1,0	3,075	0,869	0,790
9 37866 0	30 - 60	405 - 325	4,0	4,0	0,2 - 1,0	5,230	0,869	0,790
9 37867 0	60 - 100	325 - 245	5,0	4,0	0,2 - 1,0	9,550	1,043	0,948
9 37868 0	100 - 200	245 - 155	7,5	4,0	0,2 - 1,0	15,810	1,478	1,344
9 37869 0	200 - 300	155 - 110	9,0	4,0	0,2 - 1,0	31,430	1,736	1,578

Nahřívací hubice Heating nozzle		Objednací číslo Article number	Řezací hubice Cutting nozzle
		9 37873 0	9 37868 0 9 37869 0



9 37867 0



9 37872 0

Strojní drážkovaná řez. a nahřívací hubice 459 - PROPAN, ZEMNÍ PLYN • Machine grooved cutting nozzle 459 - P, NATURAL GAS

Řezací hubice Cutting nozzle										
Objednací číslo Article number	Rozsah Range	Rychlost řezání Cutting speed	Tlak Pressure			Spotřeba Consumption				
			bar			m ³ /h				
			Řezací kyslík Cutting oxygen	Nahřívací kyslík Heating oxygen	Hořlavý plyn Fuel gas	Řezací kyslík Cutting oxygen	Nahřívací kyslík Heating oxygen	Propan Propane	Propan butan Propane butane	Zemní plyn Natural gas
mm	mm/min									
9 37856 0	3 - 8	750 - 610	4,0	4,0	0,2 - 1,0	0,884	1,481	0,423	0,370	0,926
9 37857 0	5 - 15	610 - 500	4,0	4,0	0,2 - 1,0	1,490	1,481	0,423	0,370	0,926
9 37858 0	15 - 30	500 - 405	4,0	4,0	0,2 - 1,0	3,075	1,481	0,423	0,370	0,926
9 37859 0	30 - 60	405 - 325	4,0	4,0	0,2 - 1,0	5,230	1,481	0,423	0,370	0,926
9 37860 0	60 - 100	325 - 245	5,0	4,0	0,2 - 1,0	9,550	1,778	0,508	0,444	1,111
9 37861 0	100 - 200	245 - 155	7,5	4,0	0,2 - 1,0	15,810	2,518	0,719	0,629	1,574
9 37862 0	200 - 300	155 - 110	9,0	4,0	0,2 - 1,0	31,430	2,962	0,846	0,740	1,851

Nahřívací hubice Heating nozzle	
Objednací číslo Article number	Řezací hubice Cutting nozzle
9 37870 0	9 37856 0
	9 37857 0
	9 37858 0
	9 37859 0
	9 37860 0
9 37871 0	9 37861 0
	9 37862 0



9 37856 0



9 37870 0

Strojní rychlořezná hubice PHS 56 mm - PROPAN, ZEMNÍ PLYN • Machine grooved cutting nozzle PHS 56 mm - P, NATURAL GAS

Řezací hubice Cutting nozzle									
Objednací číslo Article number	Rozsah Range	Rychlost řezání Cutting speed	Šířka řezné spáry Width of krf	Tlak Pressure			Spotřeba Consumption		
				bar			m ³ /h		
				Řezací kyslík Cutting oxygen	Nahřívací kyslík Heating oxygen	Hořlavý plyn Fuel gas	Řezací kyslík Cutting oxygen	Nahřívací kyslík Heating oxygen	Hořlavý plyn Fuel gas
mm	mm/min	mm							
548 901 265 345	2 - 5	610 - 510	1,3	3,0	0,6 - 1,0	0,15 - 0,7	0,5 - 0,7	1,000	0,400
548 901 265 346	4 - 6	580 - 510	1,5	3,5	0,7 - 1,0	0,15 - 0,7	0,9 - 1,3	1,000	0,400
548 901 265 331	6 - 9	560 - 450	1,8	5,0	0,7 - 2,5	0,4 - 0,7	1,6 - 2,3	1,100	0,400
548 901 265 332	9 - 12,5	510 - 460	1,8	5,0	0,7 - 2,5	0,4 - 0,7	2,3 - 2,7	1,100	0,400
548 901 265 333	12,5 - 20	460 - 330	2,0	6,5	0,7 - 2,5	0,4 - 0,7	2,8 - 3,4	1,100	0,400
548 901 265 334	20 - 35	410 - 350	2,0	7,0	0,9 - 2,5	0,4 - 0,7	3,6 - 4,0	1,100	0,400
548 901 265 335	35 - 60	360 - 330	2,3	7,0	0,9 - 2,5	0,4 - 0,7	4,7 - 5,8	1,100	0,400
548 901 265 336	60 - 75	300 - 230	2,8	7,0	0,9 - 2,5	0,4 - 0,7	6,5 - 7,1	1,100	0,400
548 901 265 337	75 - 125	300 - 150	3,0	7,0	0,9 - 2,5	0,4 - 0,7	7,5 - 9,3	1,100	0,400
548 901 265 338	125 - 150	180 - 125	3,3	7,0	0,9 - 2,8	0,4 - 0,7	10,6 - 11,6	1,100	0,400
548 901 265 339	150 - 175	180 - 150	3,5	7,0	0,9 - 2,8	0,4 - 0,7	13,0 - 14,2	1,100	0,400
548 901 265 340	175 - 200	180 - 150	4,0	7,0	0,9 - 2,8	0,4 - 0,7	15,0 - 16,0	1,100	0,400
548 901 265 341	200 - 225	150 - 100	5,0	6,5	2,8	0,4 - 0,7	16,0 - 17,5	1,400	0,500
548 901 265 342	225 - 250	125 - 100	6,4	6,5	2,8	0,4 - 0,7	17,5 - 19,0	1,400	0,500



Strojní rychlořezná řezací hubice PHS - PROPAN, ZEMNÍ PLYN • Machine grooved cutting nozzle PHS - PROPANE, NATURAL GAS

Řezací hubice Cutting nozzle									
Objednací číslo Article number	Rozsah Range	Rychlost řezání Cutting speed	Šířka řezné spáry Width of krf	Tlak Pressure			Spotřeba Consumption		
				bar			m ³ /h		
				Řezací kyslík Cutting oxygen	Nahřívací kyslík Heating oxygen	Hořlavý plyn Fuel gas	Řezací kyslík Cutting oxygen	Nahřívací kyslík Heating oxygen	Hořlavý plyn Fuel gas
mm	mm/min	mm							
07 692 16	2 - 5	750 - 550	1,3	4,0	0,7	0,15 - 0,7	0,500 - 0,700	1,000	0,300
07 692 17	4 - 6	700 - 520	1,5	4,5	1,0	0,15 - 0,7	0,900 - 1,300	1,000	0,300
07 692 18	6 - 9	650 - 480	1,8	5,0	2,1 - 2,4	0,4 - 0,7	1,600 - 2,100	1,100	0,300
07 692 19	9 - 12	630 - 450	1,8	5,0	2,1 - 2,4	0,4 - 0,7	2,300 - 2,700	1,100	0,300
07 692 20	12 - 20	600 - 400	2,0	6,0	2,1 - 2,4	0,4 - 0,7	2,800 - 3,400	1,100	0,300
07 692 21	20 - 35	550 - 360	2,0	7,0	2,1 - 2,4	0,4 - 0,7	3,600 - 3,900	1,100	0,300
07 692 22	35 - 60	480 - 250	2,3	7,0	2,1 - 2,4	0,4 - 0,7	4,700 - 5,800	1,100	0,300
07 692 23	60 - 75	310 - 200	2,8	6,5	2,1 - 2,4	0,4 - 0,7	6,500 - 7,100	1,100	0,300
07 692 24	75 - 125	280 - 190	3,0	6,5	2,1 - 2,4	0,4 - 0,7	7,500 - 9,300	1,100	0,300
07 692 25	125 - 150	200 - 160	3,3	6,5	2,1 - 2,4	0,4 - 0,7	10,600 - 11,600	1,100	0,300
07 692 26	150 - 175	180 - 150	3,5	7,0	2,1 - 2,4	0,4 - 0,7	13,000 - 14,200	1,100	0,300
07 692 27	175 - 200	180 - 150	4,0	6,5	2,1 - 2,8	0,4 - 0,7	15,000 - 16,000	1,100	0,300
07 692 28	200 - 225	150 - 130	5,0	6,0	2,1 - 2,8	0,4 - 0,7	16,000 - 17,500	1,400	0,400
07 692 29	225 - 250	130 - 110	6,4	6,0	2,1 - 2,8	0,4 - 0,7	17,500 - 19,000	1,400	0,400



Strojní rychlořezná řezací hubice AHS - ACETYLEN • Machine cutting nozzle AHS - ACETYLENE

Řezací hubice Cutting nozzle									
Objednací číslo Article number	Rozsah Range	Rychlost řezání Cutting speed	Šířka řezné spáry Width of krf	Tlak Pressure			Spotřeba Consumption		
				bar			m ³ /h		
				Řezací kyslík Cutting oxygen	Nahřívací kyslík Heating oxygen	Hořlavý plyn Fuel gas	Řezací kyslík Cutting oxygen	Nahřívací kyslík Heating oxygen	Hořlavý plyn Fuel gas
mm	mm/min	mm							
07 692 44	0 - 8	650	1,6	2,5 - 4,0	0,75	0,10 - 0,15	0,850 - 1,250	1,000	0,340
07 692 45	8 - 15	600	1,9	5,0	0,75	0,150	2,400	1,000	0,400
07 692 46	15 - 35	550	1,9	7,0	0,75	0,150	4,000	1,000	0,425
07 692 47	35 - 75	450	2,1	7,0	0,75	0,150	5,000	1,100	0,480
07 692 48	75 - 150	300	2,3	7,0	0,75	0,150	9,000	1,100	0,570
07 692 49	150 - 200	150	3,3	6,5	0,75	0,150	13,500	1,100	0,760

